

# POWTÓRKA ARCHITEKTURY PREHISTORIA - ANTYK

Prezentację przygotowała  
mgr Magdalena Jędrzejczak

# Stonehenge - kromlech



# BISKUPIN - VIII w.pn.e.



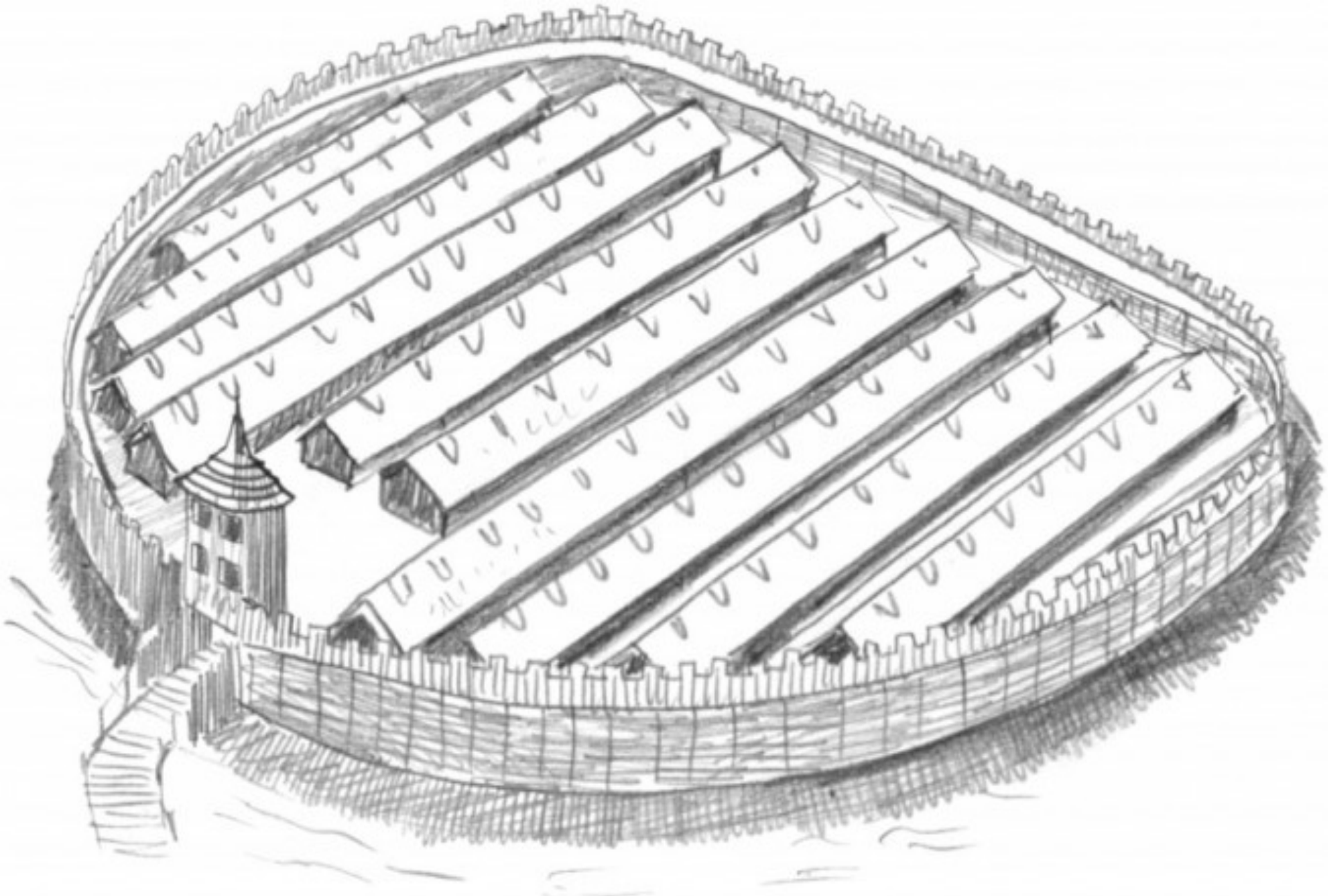

**Rekonstrukcja grodu w Biskupinie**

## Ziggurat w Ur

wieża sakralna poświęcona bogu księżyca Nannie.

fundament 65x43 m.,

wysokość 21 m,

Rdzeń : cegły suszona

obłożony wypalaną cegłą

na najwyższym tarasie kaplica - schody.





[WWW.KIENGI.COM](http://WWW.KIENGI.COM)

# Piramida schodkowa Dżesera (III dynastia), spiętrzone platformy, Sakkara, Egipt, ok. 2630- 2611p.n.e.

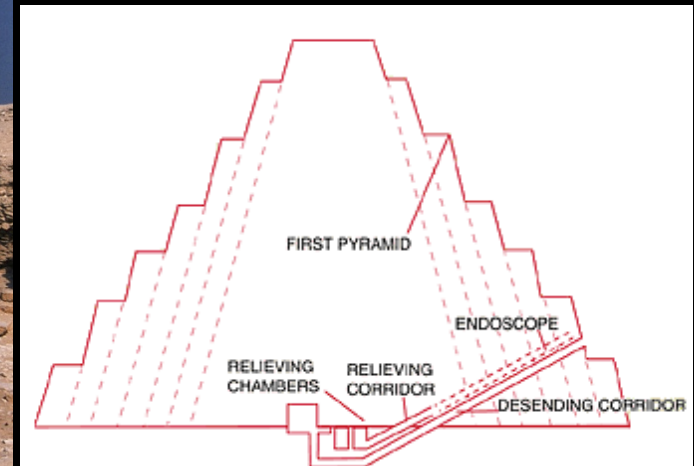

Stare Państwo, architekt Imhotep; 121x109 m, 62,5 m  
wysokości; przejście z konstrukcji z cegły i drewna do  
budowli kamiennych

# Stare Państwo, Piramida łamana Snofru

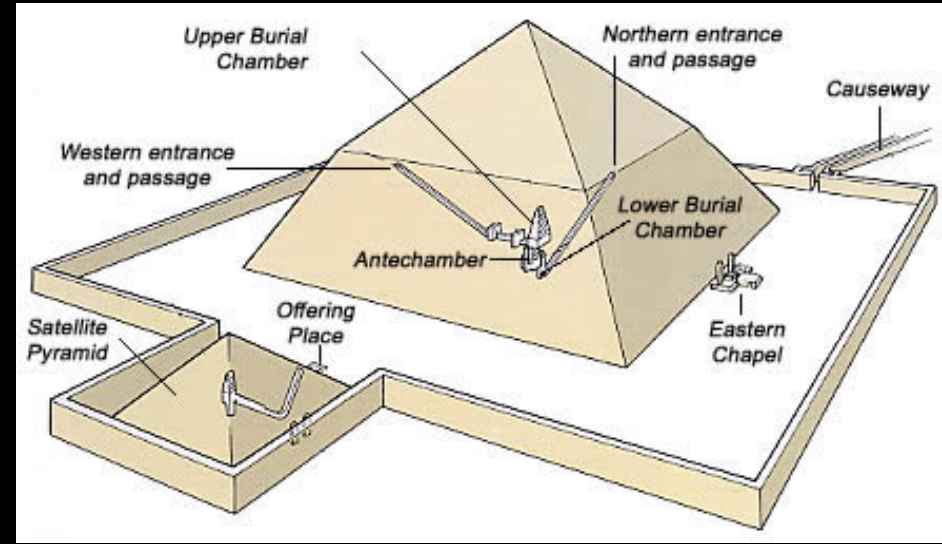

(Snofru, IV dynastia; ojciec Cheopsa) piramida łamana w Dahszur, 2670-2620 p.n.e., zmienne kąty nachylenia



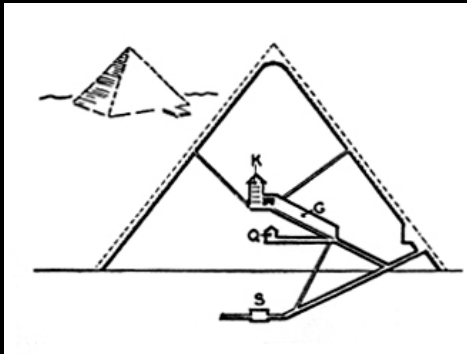

Wielkie piramidy w Gizie: Cheopsa (największa; Chufu, IV dynastia), Chefrena (Chaefre, IV dyn.) i Mykerinosa (IV dyn.), 2560 p.n.e. piaskowiec



Karnak – Wielka Świątynia Amona-Re, XVIII dynastia, ok.. 1500 p.n.e.



Świątynia Horusa

Edfu, Egipt

ca. 237-47 p.n.e.

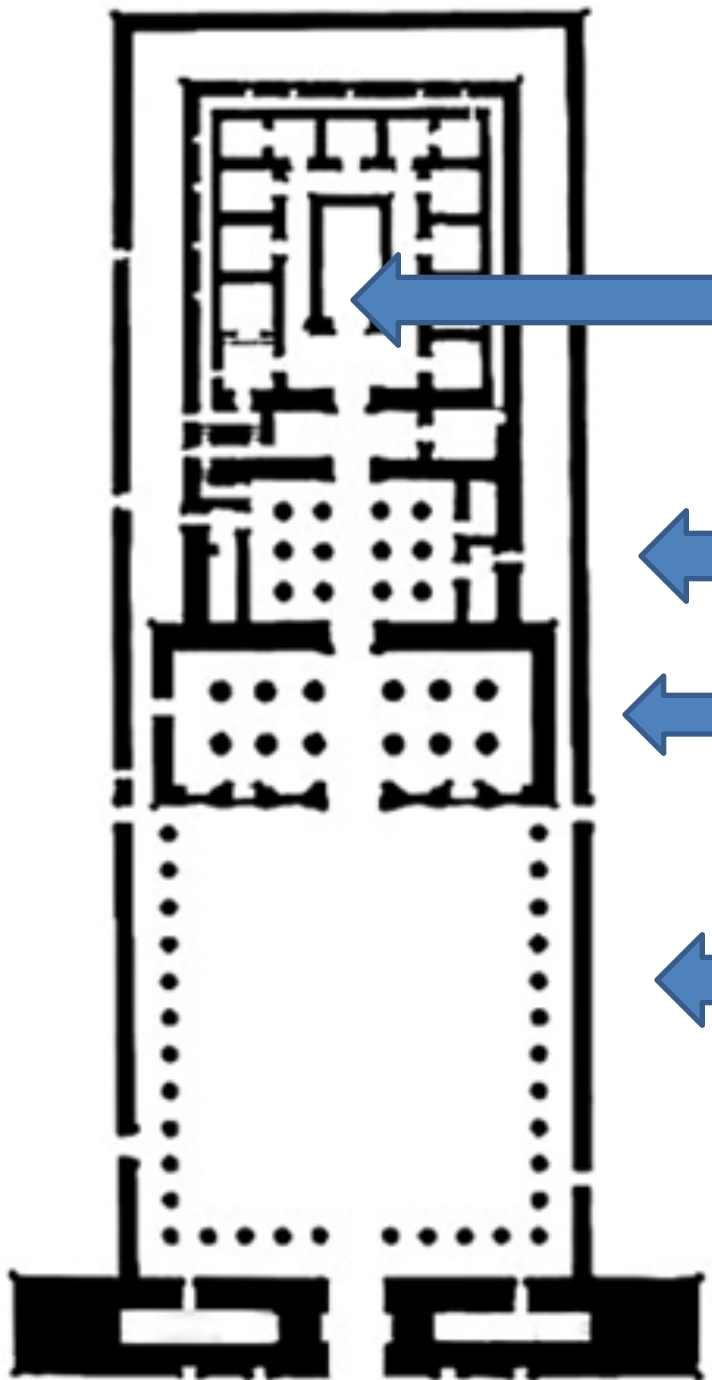

sanktuarium

sala hypostylowa

pronaos

dziedziniec

pylony

Profesor K. Michałowski od 1961 roku kierował pracami nad rekonstrukcją świątyni Hatszepsut w Deir-el-Bahari (Teby)



# Kompleks świątynny w Abu Simbel: świątynia Ramzesa II, świątynia Hathor i Nefertari



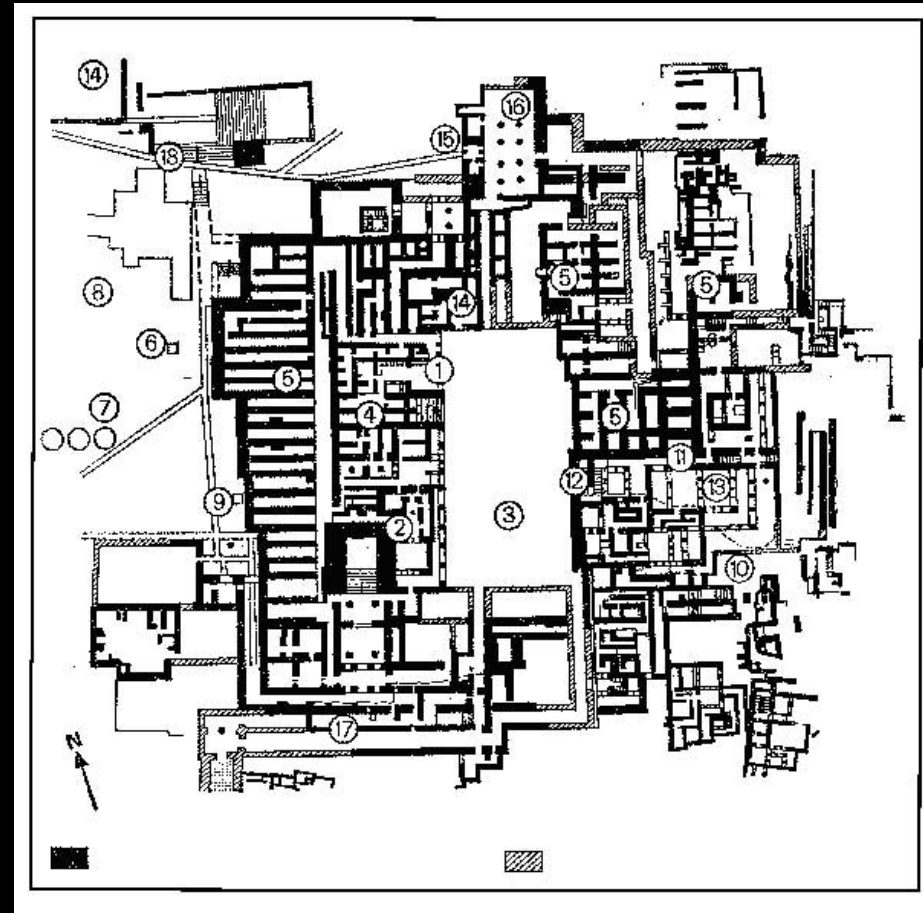

## Pałac w Knossos

Kreta, Grecja

ok. 1700-1400 p.n.e.

Plan pałacu w Knossos.

- 1 - Sala tronowa. 2 - Wejście wraz z pomieszczeniami reprezentacyjnymi. 3 - Podwórze
- 4 - Pomieszczenia kultowe i reprezentacyjne. 5 - Magazyny. 6 - Ołtarz. 7 - Silosy.
- 8 - Podwórzec zachodni. 9 - Ołtarz. 10 - Przejście do podwórca centralnego. 11 - Korytarz do wschodniej klatki schodowej i megaronu królowej. 12 - Wschodnia klatka schodowa wraz z holom kolumnowym i świetlikiem. 13 - "Hol Podwójnych Siekier".
- 14 - Pomieszczenia o nieznanym przeznaczeniu. 15 - Propylon. 16 - Sala kolumnowa.
- 17 - Wejście południowe. 18 - Schody prowadzące do "Małego Pałacu".

# MYKENY





# Świątynia Ateny Afai na Eginie

VI/V w. p.n.e.

Okres archaiczny



Świątynia, zbudowana z miejscowego wapienia, jest jedyną na terenie całej Grecji, w której zachowała się część wewnętrznej, dwupoziomowej kolumnady, dzielącej niegdyś jej wnętrze na 3 nawy. Pierwotny budynek został wzniesiony ok. 570 p.n.e., ale spłonął ok. 510 i na jego pozostałościach wzniesiono ok. 500 p.n.e. kolejny.

Najbardziej znanym elementem świątyni są dekoracje rzeźbiarskie przyczółka, charakteryzujące się wpływami zarówno archaicznymi, ale stanowiące również pewną zapowiedź stylu klasycznego.

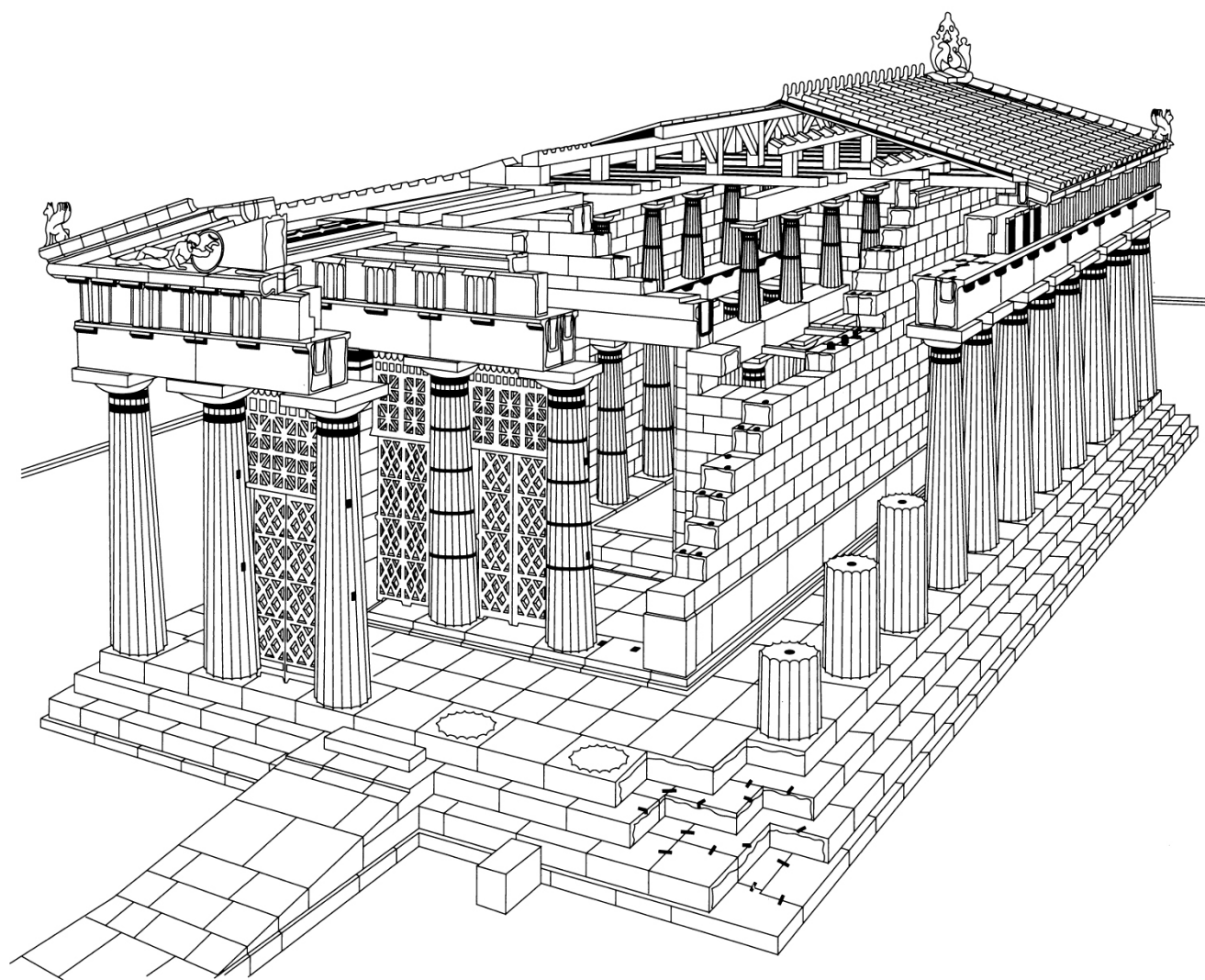
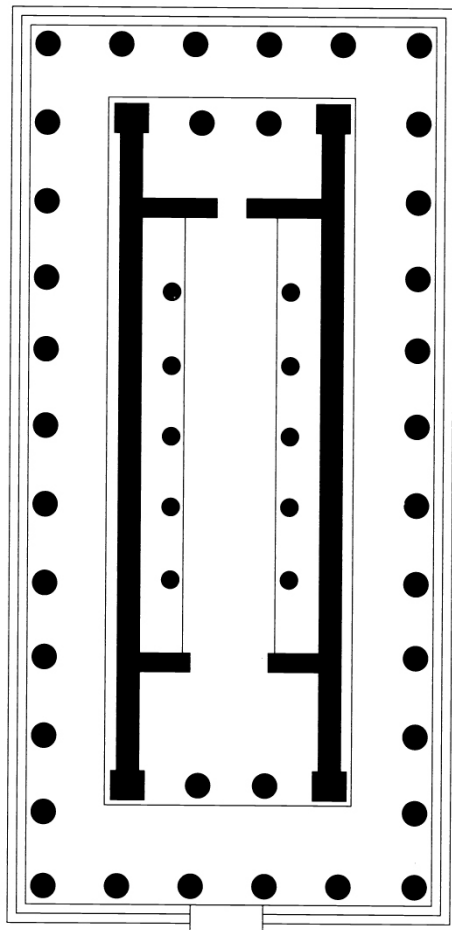

Świątynia Afaii , Egina, Grecja ,  
ok. 500-490 p.n.e.

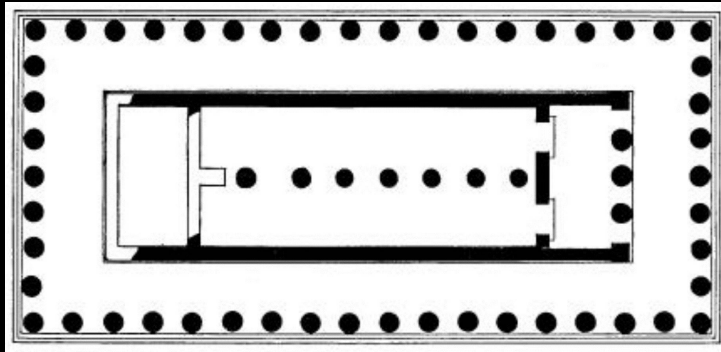

Świątynia Hery I,  
Paestum, Włochy, ok.  
550 p.n.e.; peripteros,  
okres archaiczny

# Amfiteatr w Delfach, VI w. p.n.e., okres archaiczny



# Grecja okres klasyczny

# Propyleje - budynek bramy na planie prostokąta z kolumnami



**437 roku p.n.e, MNESIKLES, PORZĄDEK DORYCKI**

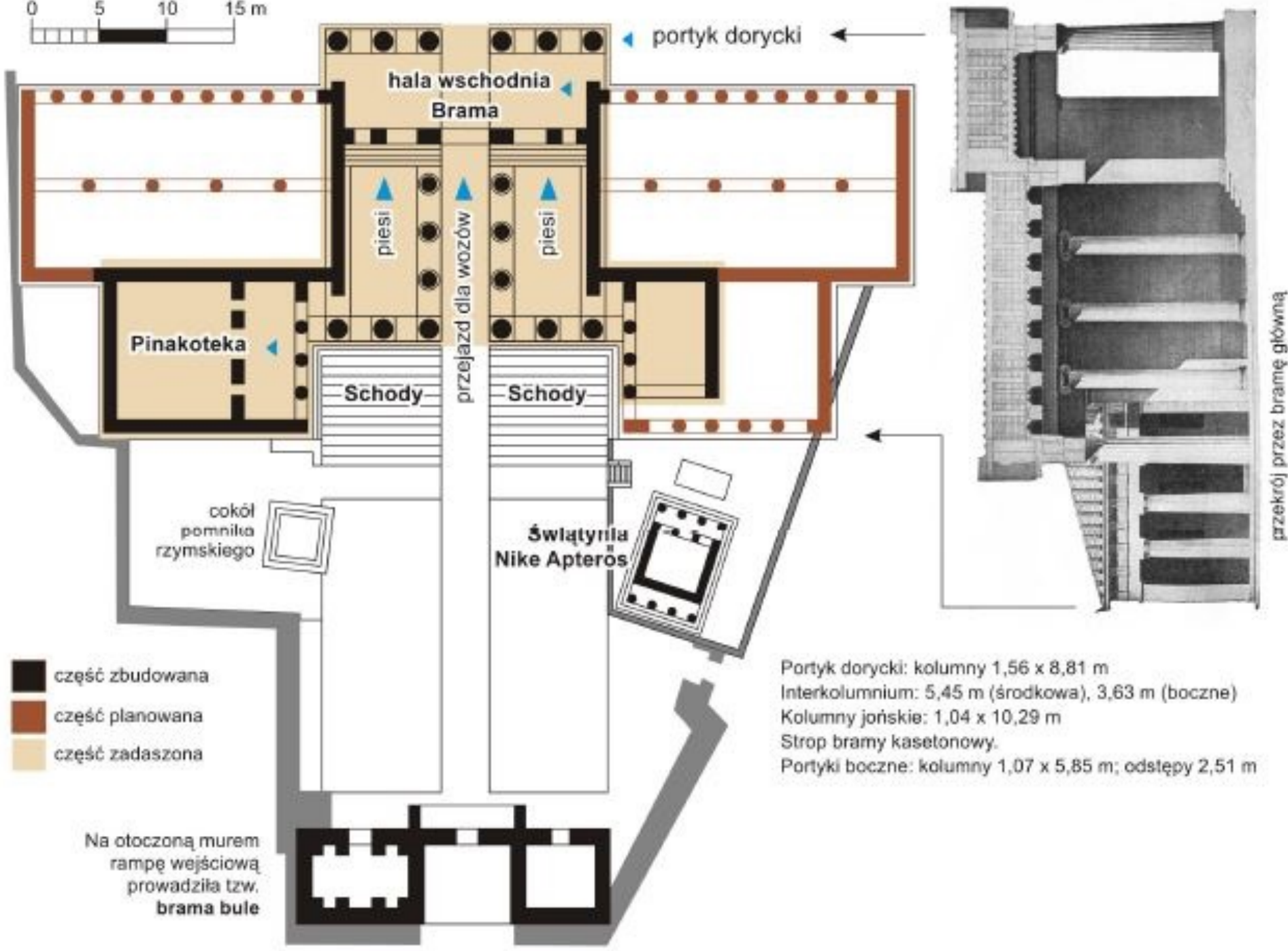

- część zbudowana
- część planowana
- część zadaszona

Na otoczoną murem  
rampe wejściową  
prowadziła tzw.  
**brama bule**

Portyk dorycki: kolumny 1,56 x 8,81 m  
 Interkolumnium: 5,45 m (środkowa), 3,63 m (boczne)  
 Kolumny jońskie: 1,04 x 10,29 m  
 Strop bramy kasetonowy.  
 Portyki boczne: kolumny 1,07 x 5,85 m; odstępy 2,51 m

przekrój przez bramę główną

# Świątynia Nike

## Apteros, Kallikrates

### 425-421 p.n.e

zbudowana na Akropolu dla uczczenia zwycięstwa Alkibiadesa pod Kyzikos.

Jest to świątynia zbudowana na planie prostokąta o wymiarach 8,25 x 5,44 m jako amfiprosstylos w porządku jońskim. Składa się z dwóch portyków i celli. W celi umieszczony był posąg Ateny trzymającej w jednej ręce owoc granatu a w drugiej hełm. Ściany świątyni zdobił joński fryz o tematyce wojennej (sceny z bitwy pod Platejami i obserwujących te wydarzenia bogów olimpijskich). Świątynię z trzech stron otoczono (w 410 p.n.e. - 408 p.n.e.) balustradą ozdobioną fryzem z postaciami bogiń zwycięstwa Nike.

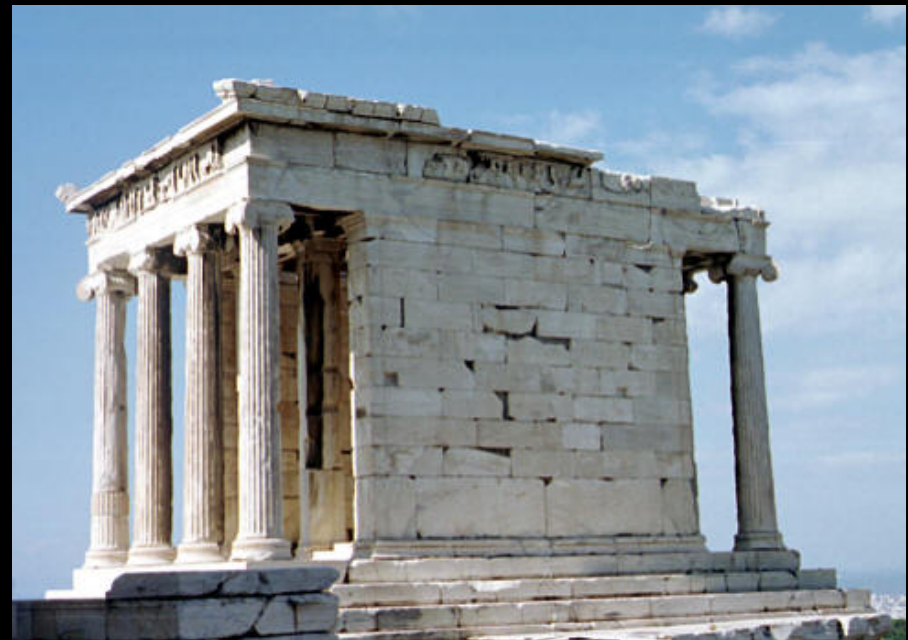



**Amfiprostylos** – mała świątynia grecka. Posiadała kolumnadę złożoną na ogół z czterech kolumn tylko w elewacji frontowej i tylnej. Przykładem takiego rozwiązania jest świątynia Nike Apteros (Nike Bezskrzydła) na Akropolu w Atenach.

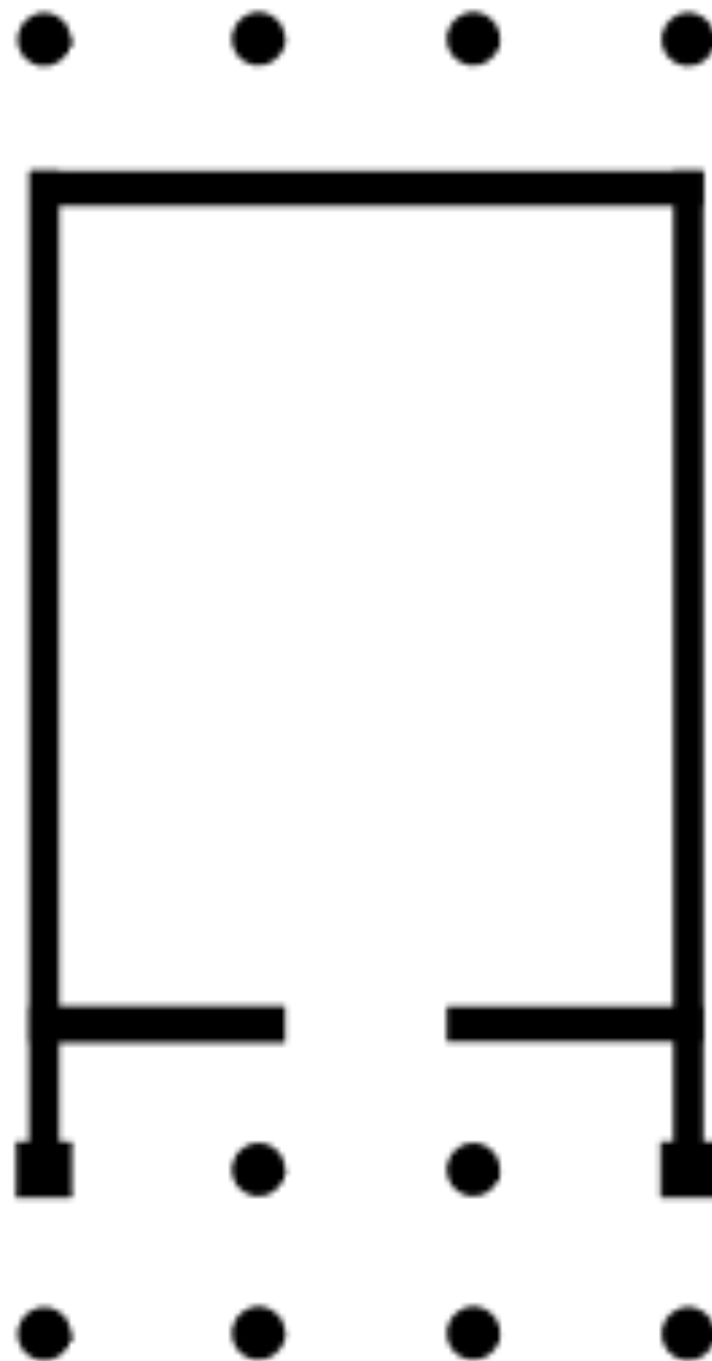

Świątynię z trzech stron otoczono (w 410 p.n.e. - 408 p.n.e.) balustradą ozdobioną fryzem z postaciami bogiń zwycięstwa Nike. Sceny zdobiące balustradę ukazują przygotowanie do złożenia ofiary z okazji zwycięstwa nad Persami i samo jej składanie. Najbardziej znana płaskorzeźba z tego fryzu nazywana jest *Nike zawiązująca sandał*.



**Partenon** - świątynia zbudowana z inicjatywy wielkiego Peryklesa w latach 447-432 p.n.e., na cześć bogini Ateny (Atena Partenos), patronki miasta. Została zaprojektowana w porządku doryckim. Dzieła rzeźbiarskie zaprojektował Fidiasz, uważany za najwybitniejszego rzeźbiarza starożytnej Grecji. Wewnątrz świątyni stał gigantyczny posąg Ateny ze złota i kości słoniowej, najprawdopodobniej wyrzeźbiony osobiście przez Fidiasza



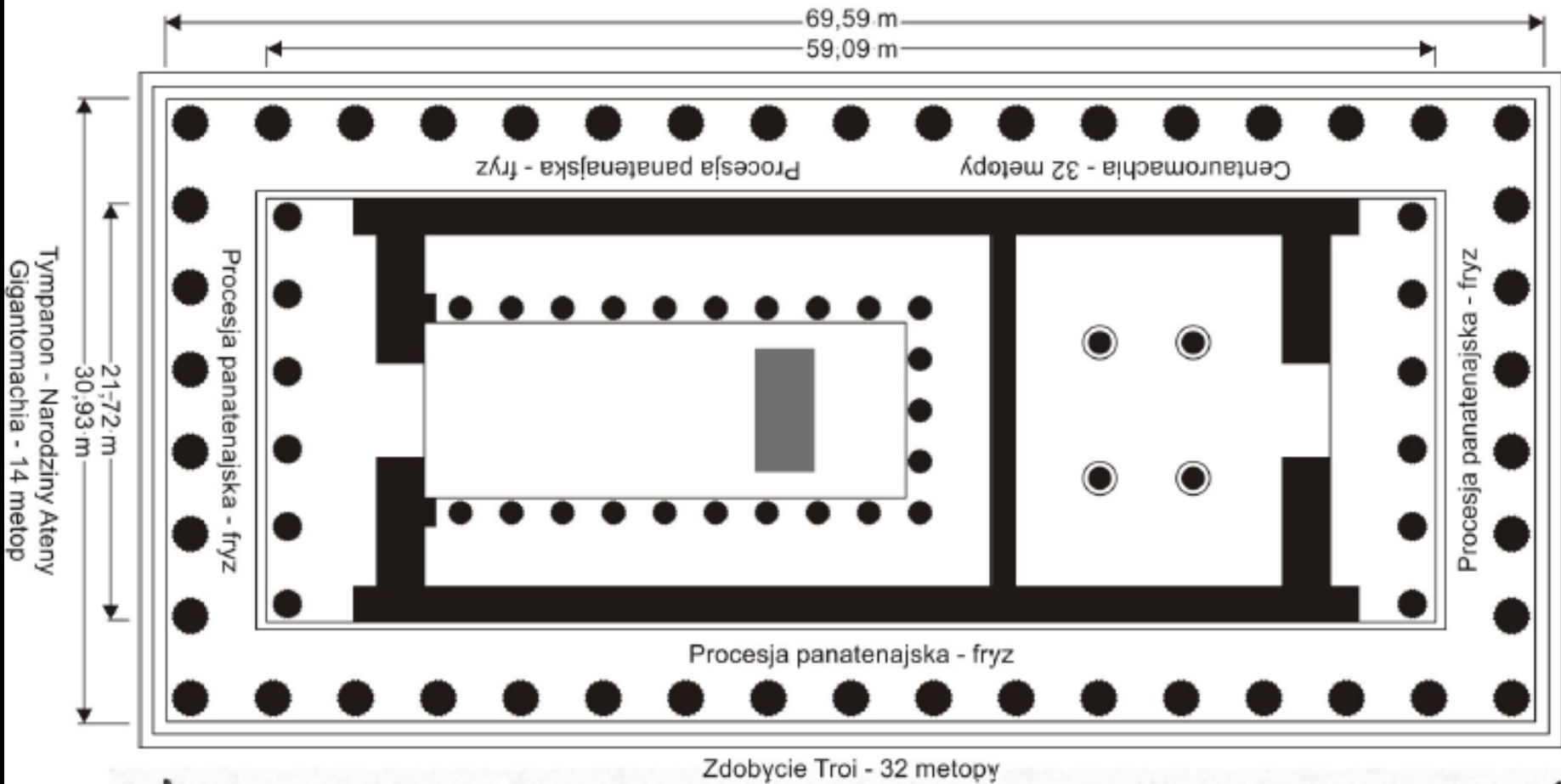

# Erechtejon, 421-405 p.n.e.



Mnesikles, Erechtejon, Świątynia Ateny Polias, ołtarz Posejdona, Hefajstosa i Erechteusa (mitycznego króla Aten), Akropol

Fundamenty  
starej świątyni  
Ateny

**Pandrozjon**

(Pandrosos była  
córką Kekropsa)

Drzewo  
oliwkowe Ateny

Kekrops



źródło  
Posejdona



**Atena  
Polias**

ołtarz  
Zeusa  
Hepatos



# Świątynia Apollina w Bassai

Ok. 420 p.n.e

Zbudowana przez Iktinosa, w 420 p.n.e. świątynia Apollina w Bassai, jest przykładem łączenia różnych porządków architektonicznych. Architekt użył **kolumn w porządku doryckim** – do kolumnady zewnętrznej, wewnątrz celli zastosował **półkolumny jońskie** wydzielające wnęki (zamiast tradycyjnie stosowanych naw bocznych) i **jednej kolumny korynckiej** oddzielającej a dyton od pomieszczenia celli. **Jest to najstarszy znany przykład zastosowania porządku korynckiego w architekturze starożytnej Grecji.** Całości dopełnia fryz ciągły z przedstawieniami walk centaurów i Amazonek.

Obecnie stoi przykryta namiotem i jest w trakcie rekonstrukcji.



# Świątynia Apollina w Bassai Ok. 420 p.n.e

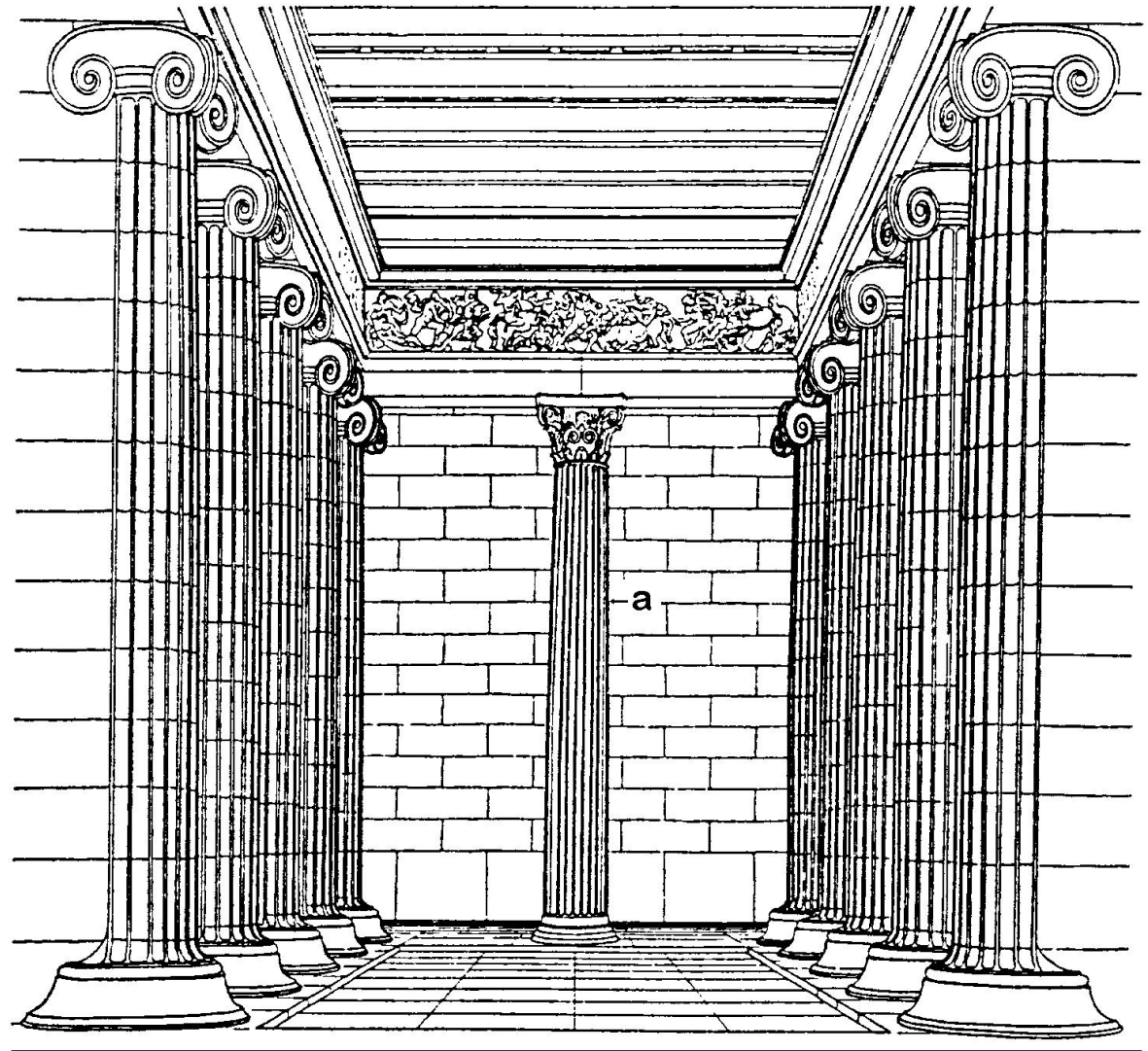
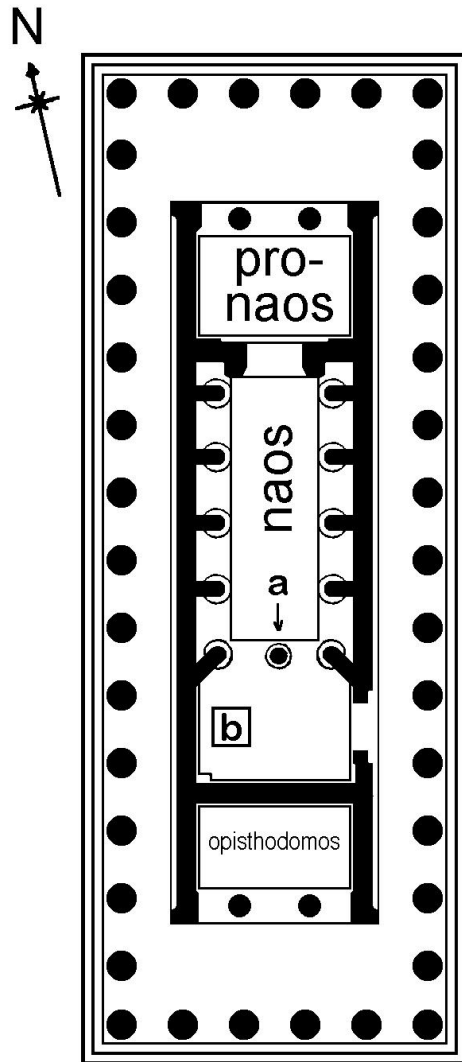



# Marmaria - Świątynia Ateny Pronaja w Delfach, 390 r. p.n.e.

Na północny-wschód od głównego kompleksu sanktuarium delfickiego - Świętego Kręgu - znajdują się ruiny zwane **Marmaria**. Nazwa ta pochodzi od "dzikiego" kamieniołomu, z którego w średniowieczu pozyskiwano bloki marmuru pozostałe po starożytnych budowlach. W tym miejscu w starożytności przekraczało się mury miejskie i wchodziło się na teren wyrocni delfickiej. Było tu sanktuarium **Ateny Pronaja** - "strażniczki świątyni". Obecnie znajdują się tam pozostałości po starej świątyni (z VII w. p.n.e.) oraz nowej, zbudowanej w IV w. p.n.e., po zniszczeniu pierwszej przez Persów. Pomiędzy nimi znajduje się najlepiej widoczny z pobliskiej szosy i najczęściej fotografowany i umieszczany na widokówkach obiekt Delf - **świątynia tolosowa** (*tolos*), czyli zbudowana na planie koła. Po budowli z IV w. p.n.e., wykonanej z białego marmuru pentelickiego, do dnia dzisiejszego pozostały trzy (z 20) doryckie kolumny podtrzymujące fragment belkowania. Kolumny te ustawiono podczas prac archeologicznych w 1938r. Fundament z "pieńkami" pozostałych kolumn pozwala na wyobrażenie sobie, jak ciekawie budowla ta mogła wyglądać w całości. Do dziś nie ustalono jej przeznaczenia.



# Grecja – okres hellenistyczny

Menekrates z Rodos, 180-160 p.n.e., (szkoła z Pergamonu), Wielki Ołtarz Zeusa – wolno stojący ołtarz poświęcony Zeusowi i Atenie Zwycięskiej (gr. Nikeforos), zbudowany na zlecenie Eumenesa II dla upamiętnienia zwycięstwa nad Galatami; zwany też Ołtarzem Pergamońskim; Pergamon Museum Berlin



# Öltar Pergamoński, plan

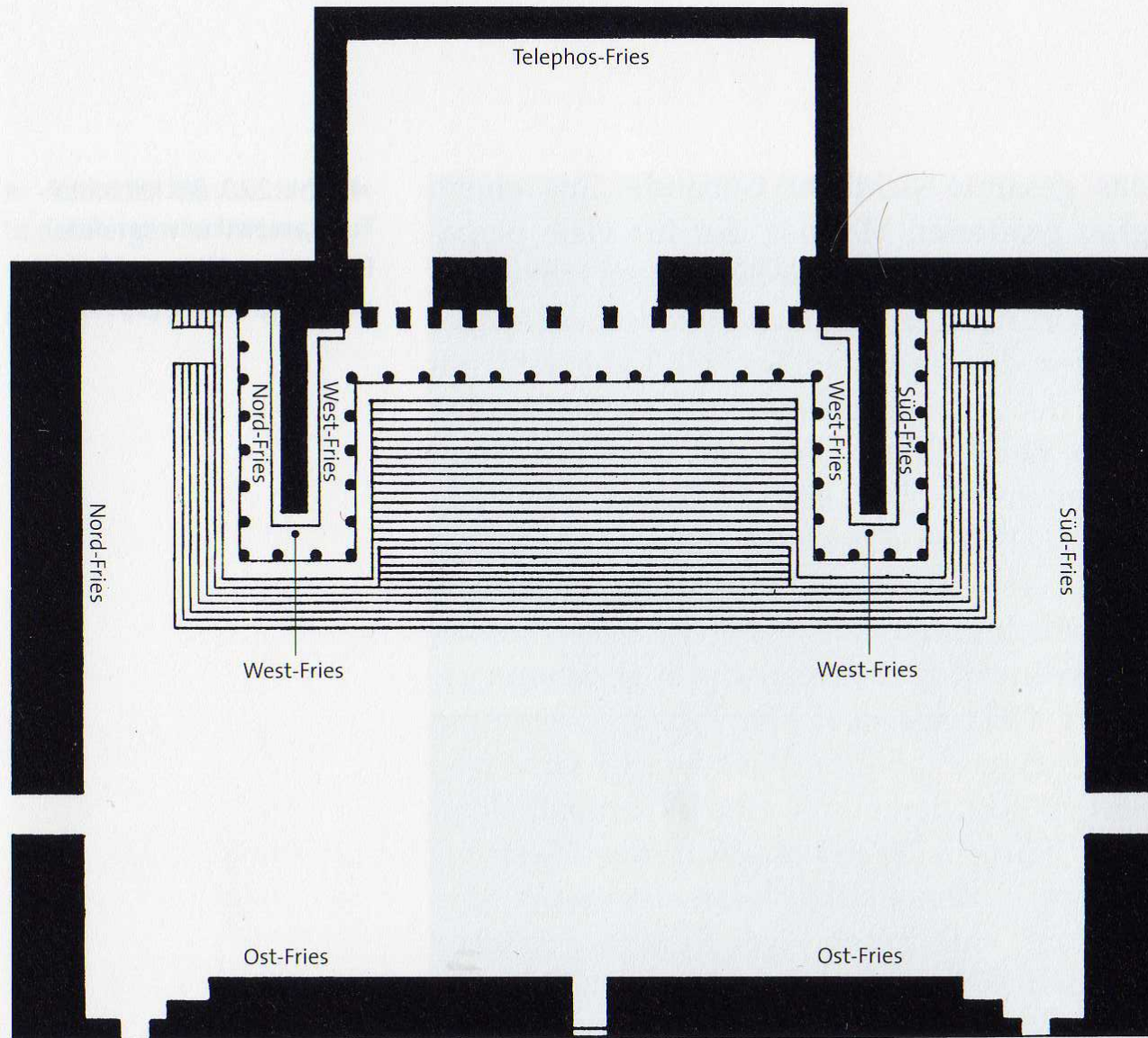

## TEATR W EPIDAUROS, IV W. P.N.E.



najlepiej zachowany grecki teatr z 52 rzędami siedzeń ułożonych w dwóch kondygnacjach (po 32 i 20), zbudowany przez Polikleta Młodszeo około 300 p.n.e., który mógł pomieścić 14 tysięcy widzów i gdzie co 4 lata odbywały się agony sportowo-dramatyczne zw. Asklepiami; okrągła orchestra, otoczona rowem odprowadzającym wody deszczowe, była z jednej strony zamknięta wysokim na 4 m proscenium; Pausaniasz uważał ten teatr za największy w Grecji

# ŚWIĄTYNIA ETRUSKA - ZNANA Z TERAKOTOWYCH MODELI

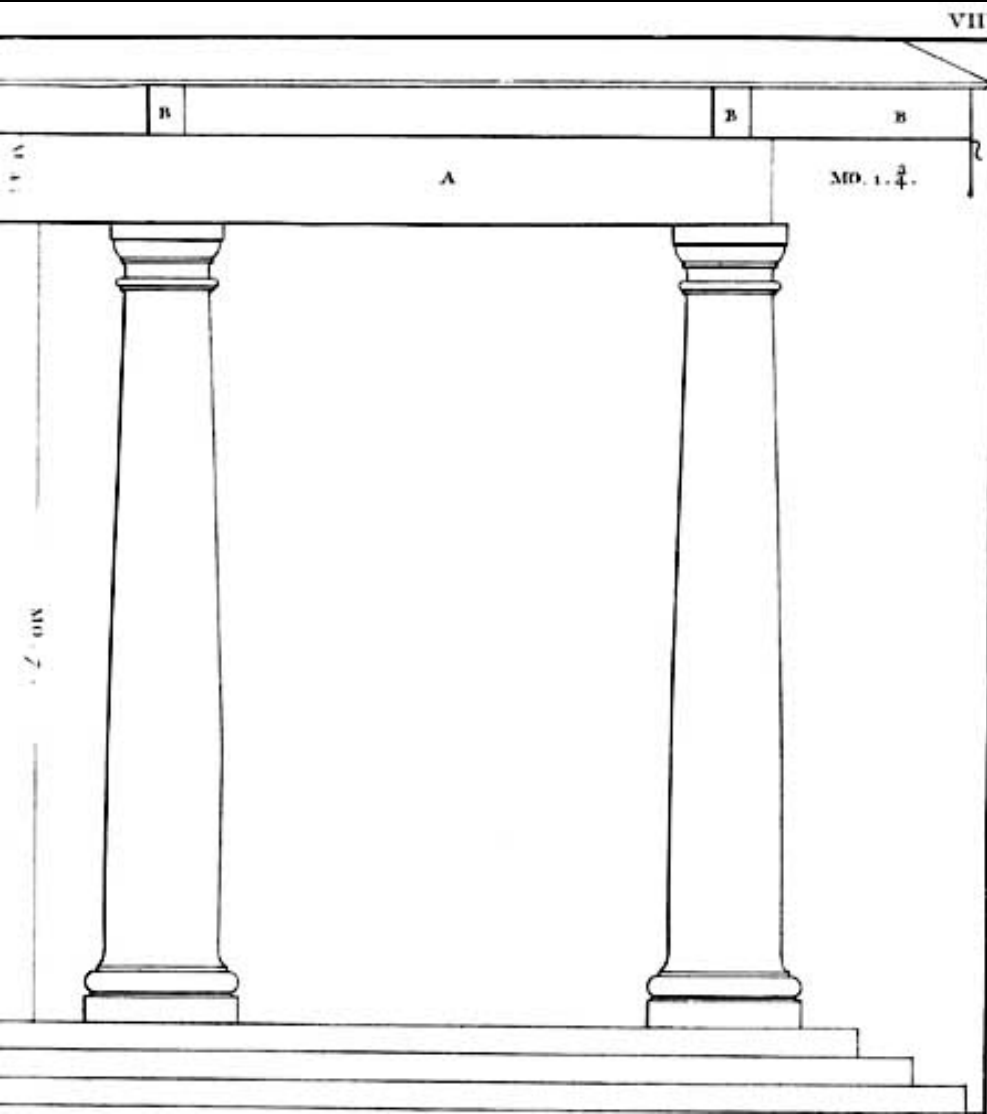

• GŁADKI TRZON

• BAZA



Model of an Etruscan temple of the fifth century B.C.

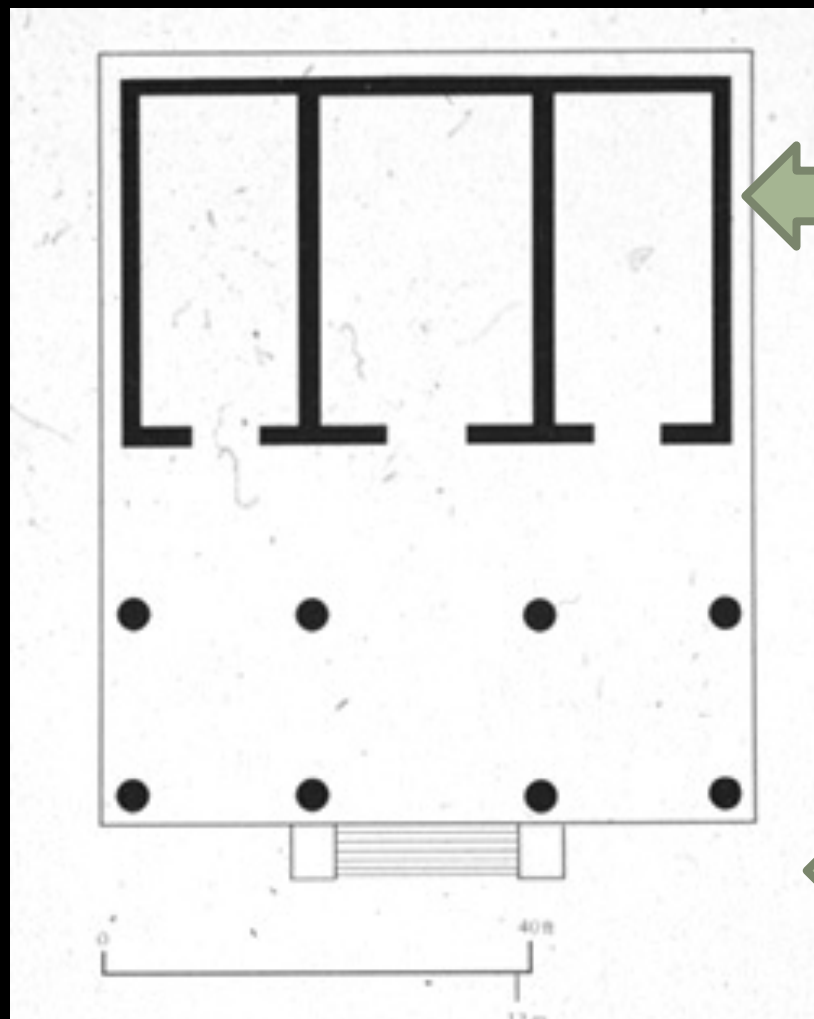

← 3 NAWOWA CELLA

← PRONAOS;  
2 RZĘDY KOLUMN

← SCHODY – ŚWIĄTYNIA  
STOI NA POSTUMENCIE

# Plany bazylik rzymskich - hale targowe, miejsce sądów

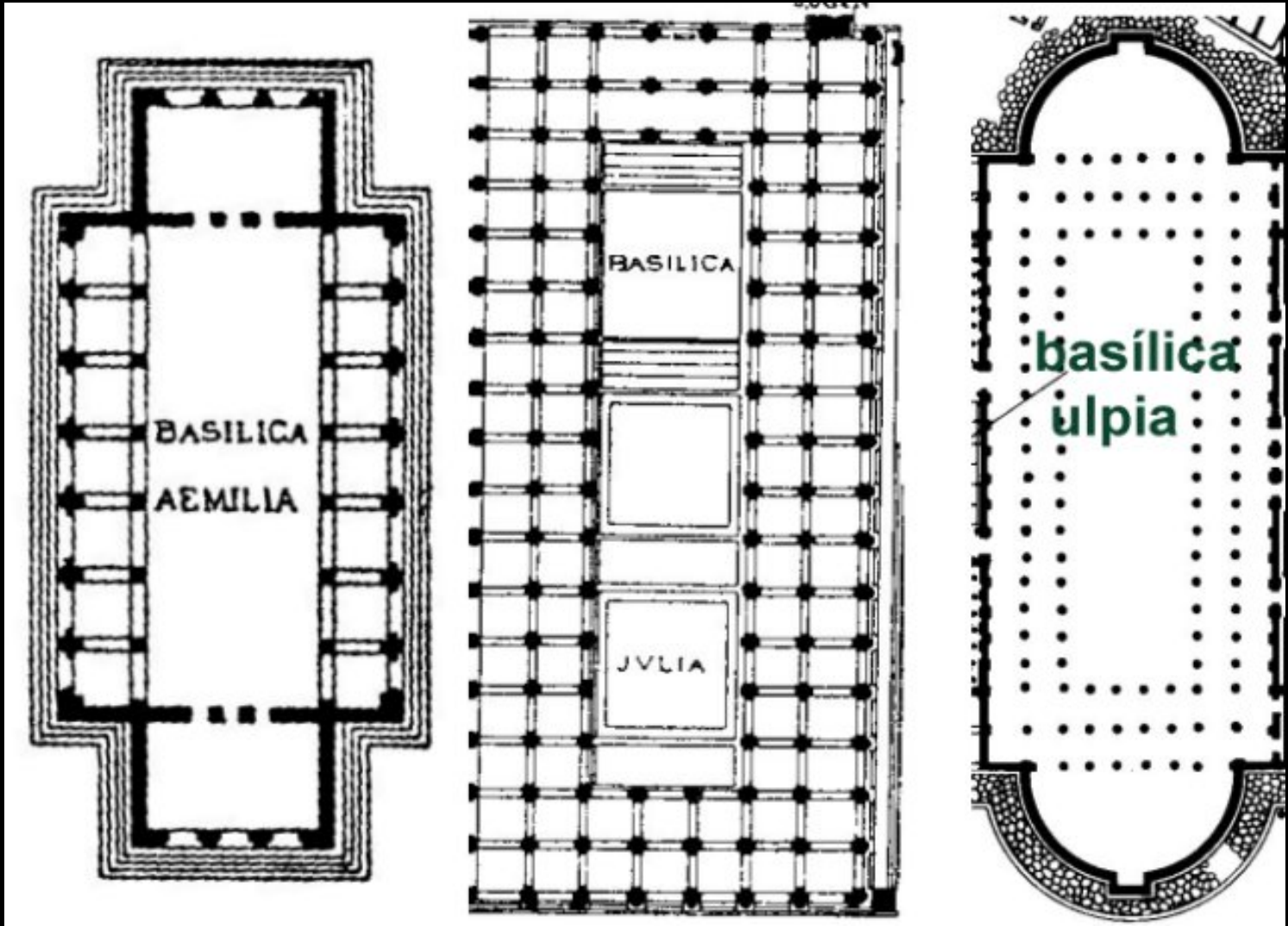





Amfiteatr Flawiuszy  
(Wespazjan, Tytus,  
Domicjan) - Koloseum  
Rzym, ok. 70-80 r. n.e.



# Circus Maximus, widok obecny, rekonstrukcja

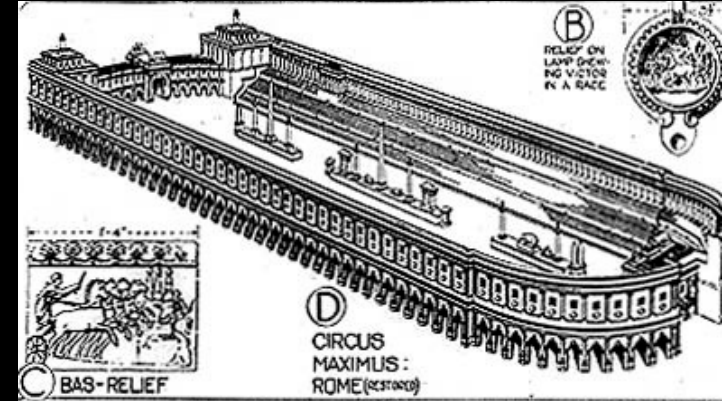



Akwedukt Pont-du-Gard, Nîmes, Francja, I w. p.n.e.

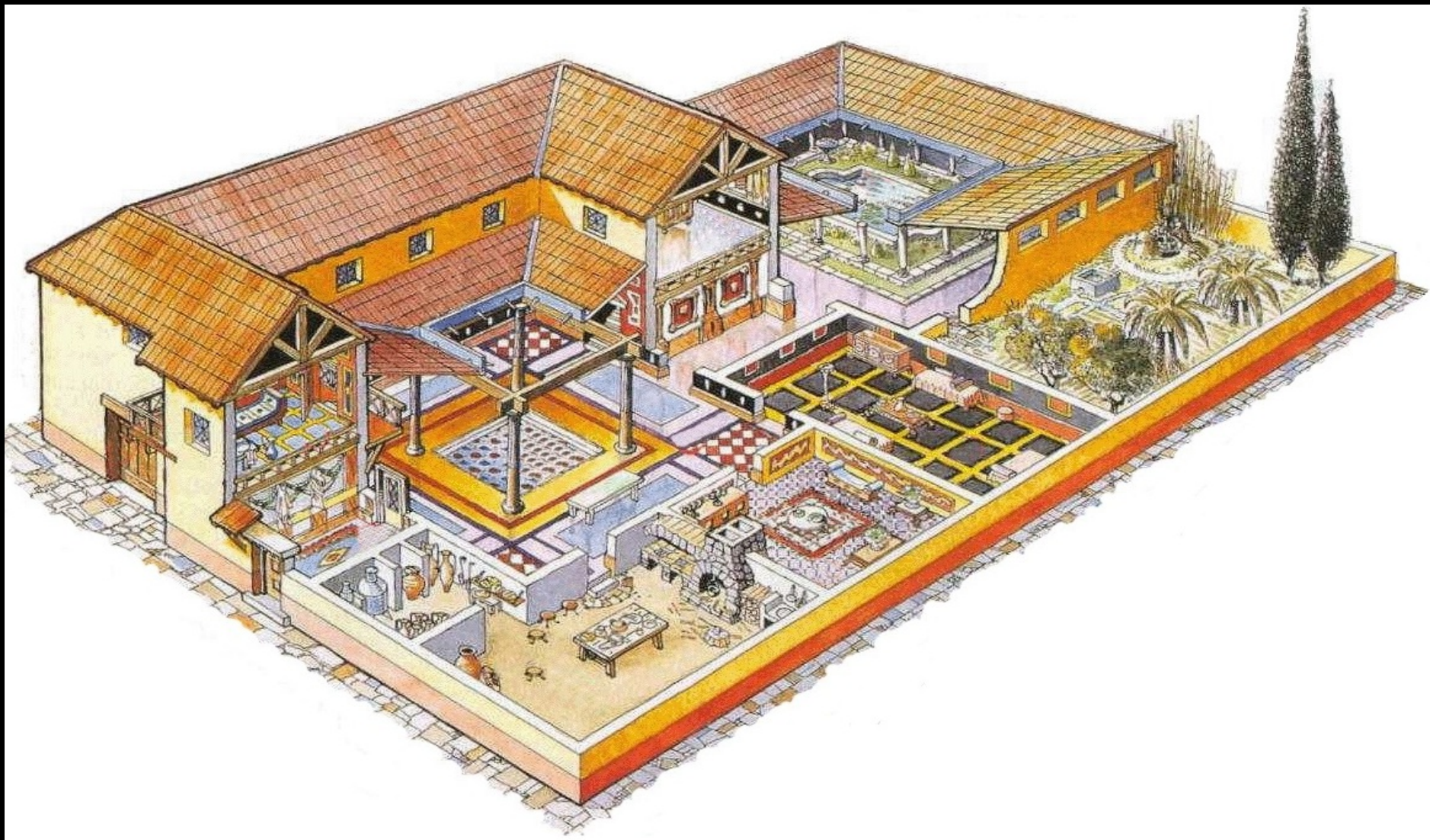

**schemat rzymskiej willi podmiejskiej z atrium i perystylem**



## Łuk Tytusa – łuk triumfalny zbudowany 81 – 96, FORUM ROMANUM

zwycięstwo Wespazjana i Tytusa w  
wojnie z Żydami i zdobycie  
Jerozolimy.

biały marmur  
fasady: cztery kolumny w porządku  
korynckim

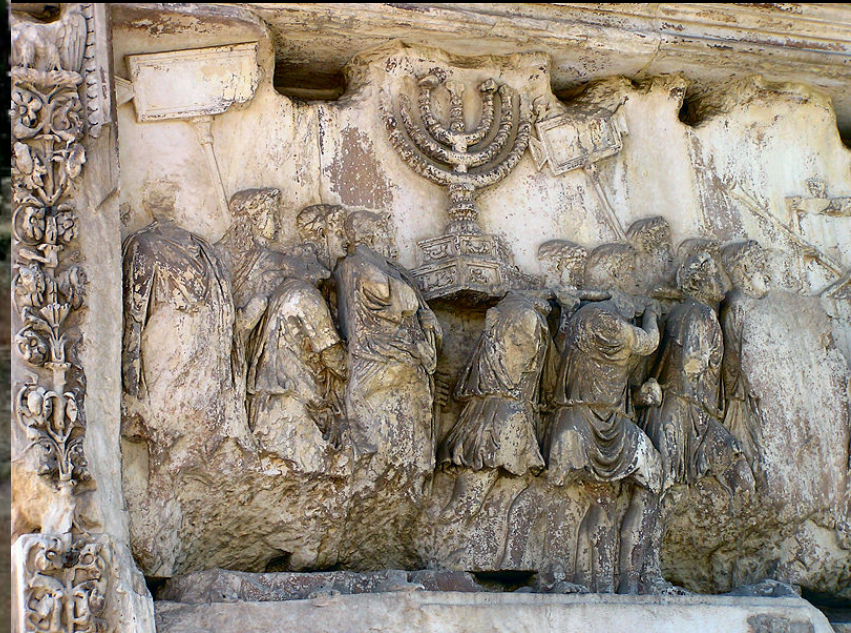

# Łuk Konstantyna



312 – 315 dla uhonorowania dziesięciolecia sprawowania władzy przez cesarza Konstantyna oraz dla uczczenia jego zwycięstwa nad Maksencjuszem.



KOLUMNA TRAJANA

113 R. N.E.

FORUM TRAJANA

UPAMIĘTNIE NIE ZWYCIĘSTWA  
NAD DAKAMI

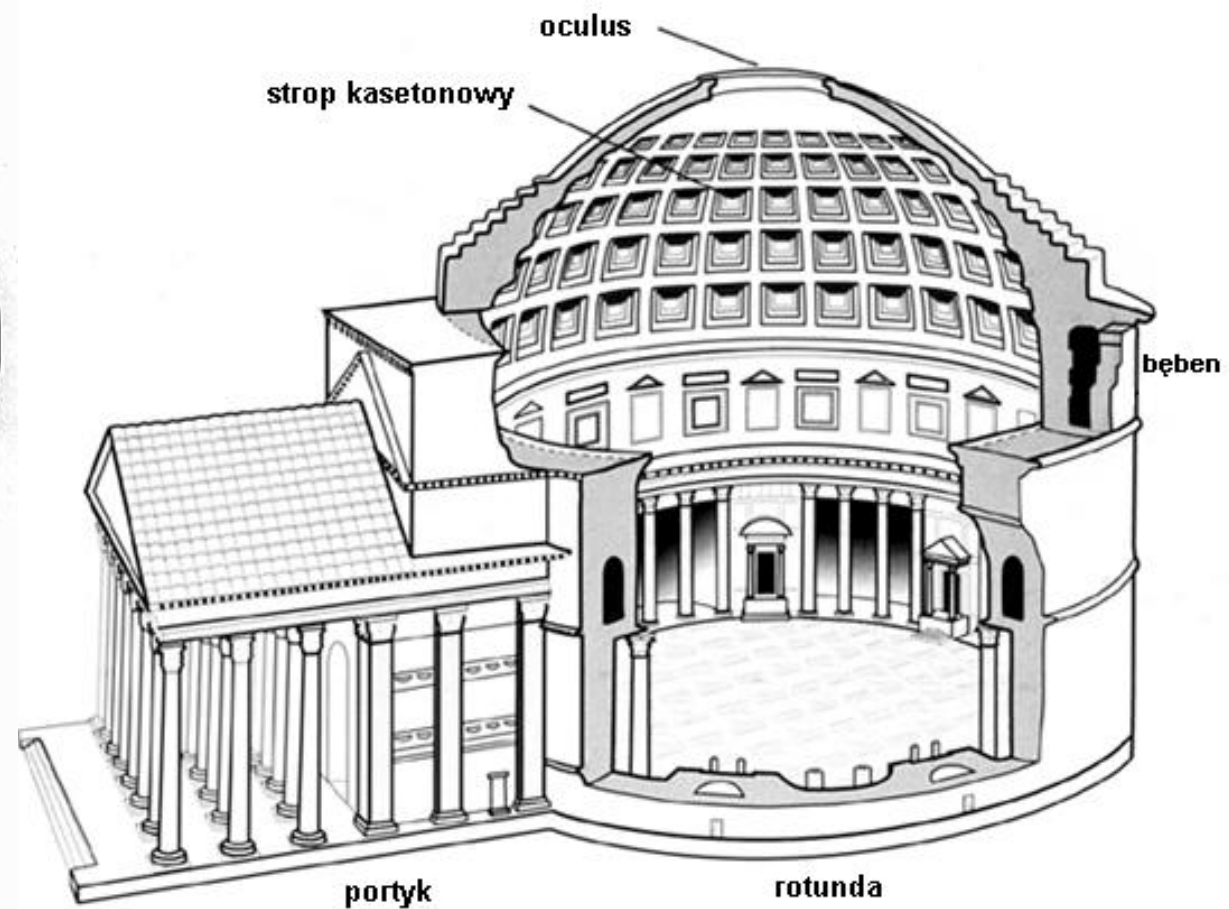
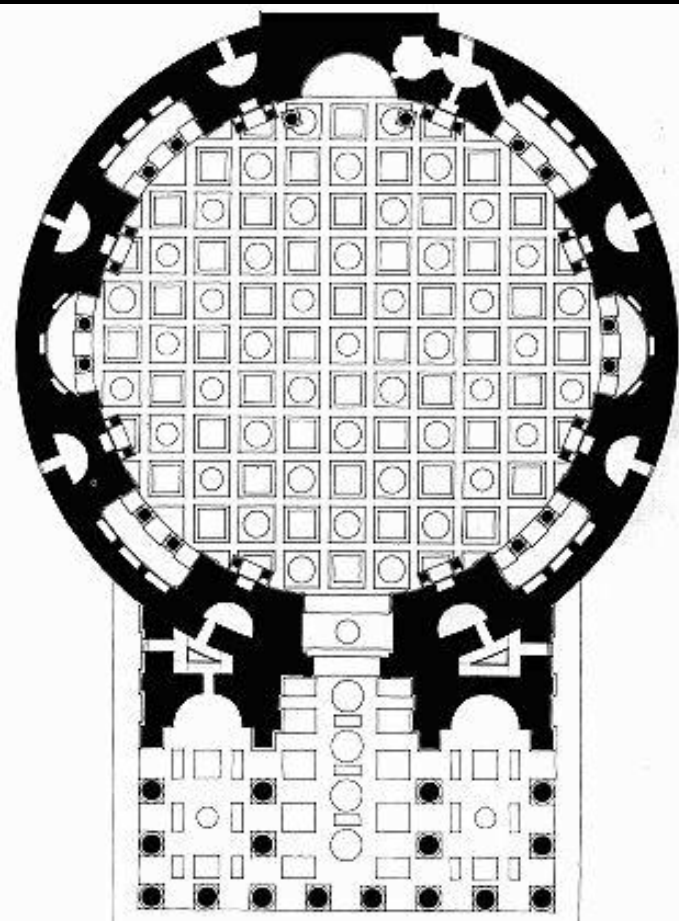

**Panteon, Rzym, 125 r n.e. = II w n.e.**





**Średnica rotundy i jej wysokość ten sam wymiar – 43, 20 m**



ŚWIĄTYNIA WESTY – JEDNA Z NAJSTARSZYCH ŚWIATYŃ RZYMU-  
FORUM ROMANUM VII W.P.N.E.

Questo tempio e a Tivoli sopra il fiume. Anticamente alcuni lo dicono  
tempio di Vesta, gran parte ruinato, & e di opera Corintia  
ben lavorato, & elevato dal piano di terra da la parte davanti  
quanto e il basamento, ma da la parte di dietro, e elevato piu di  
tutte braccia al loro del basamento.

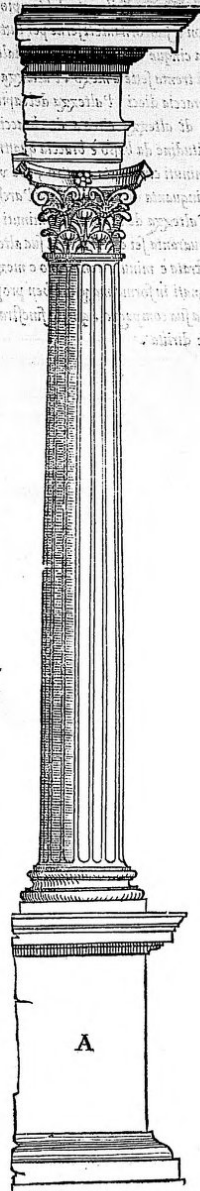
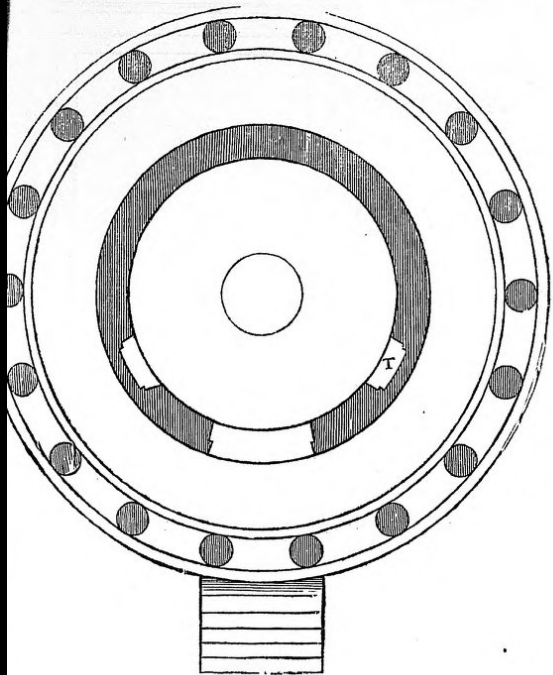
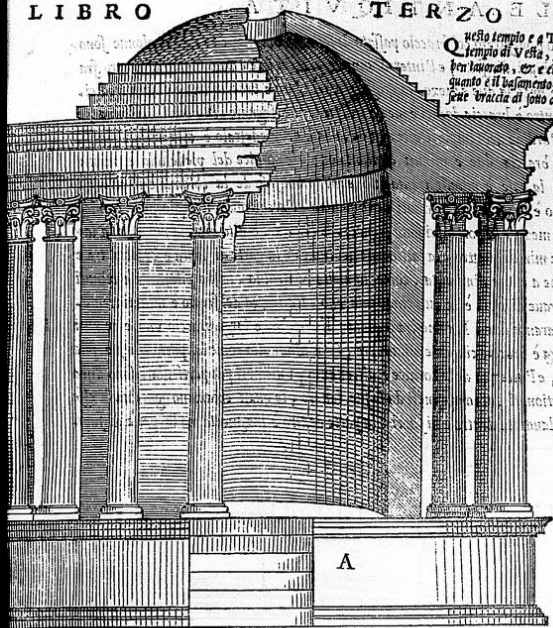

Świątynia Gajusza i Lucjusza w Maison Carree, 16 r. n.e., Nimes; heksastylos na postumencie, bogaty fryz, schody z flankami ozdobionymi posągami

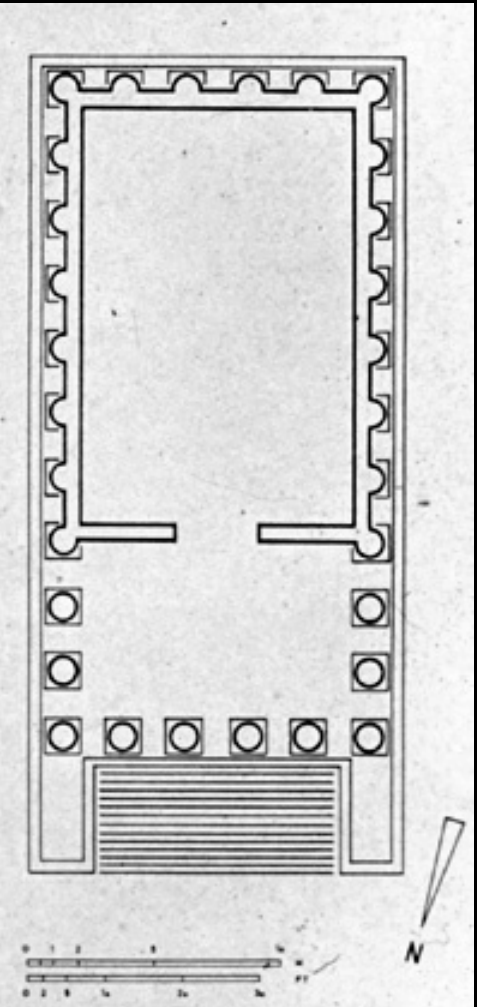
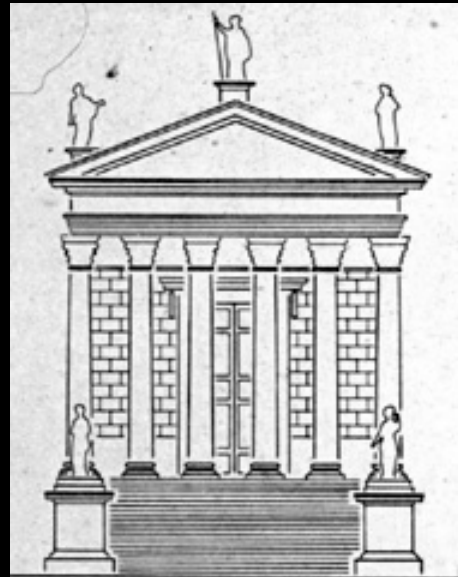

Grobowiec Cecyli Metelli, I w. p.n.e.; typ mauzoleum; prostokątna baza, cylindryczna cella, mur celli dekorowany fryzem, zwieńczony gzymsem, okładzina: trawertyn; krenelaż z XIV w.



# MAUZOLEUM HADRIANA, 1 POŁ II W.N.E.



# stara Bazylika św. Piotra, ok. 320 r., wizualizacja

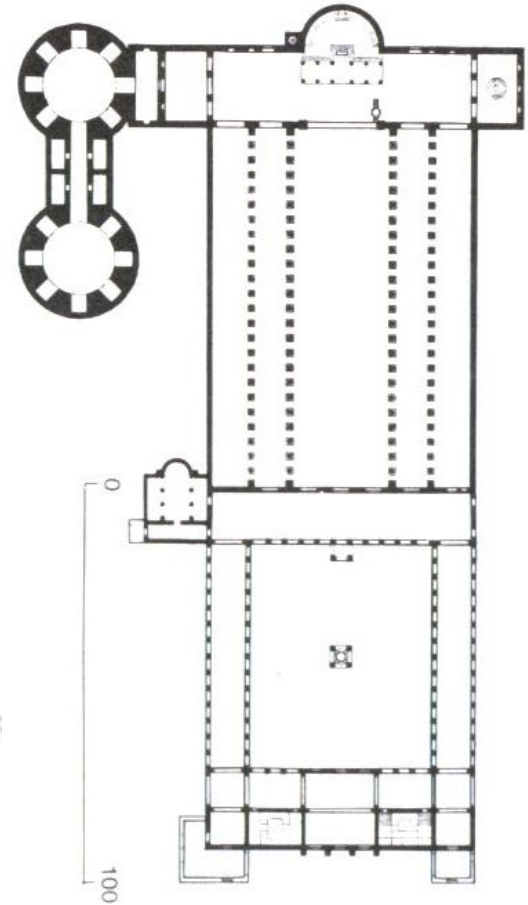
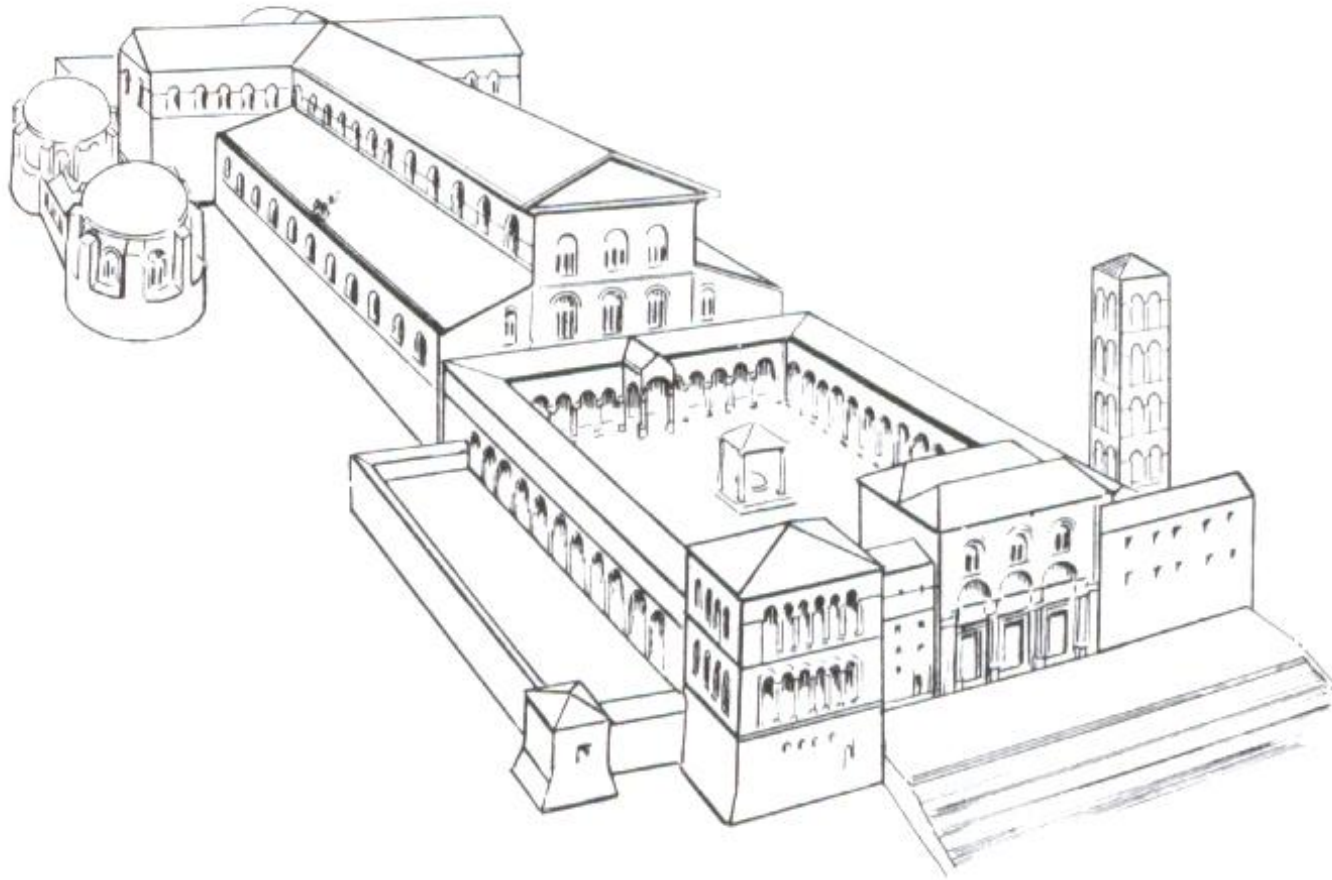

# Mauzoleum Świętej Konstancji, Rzym





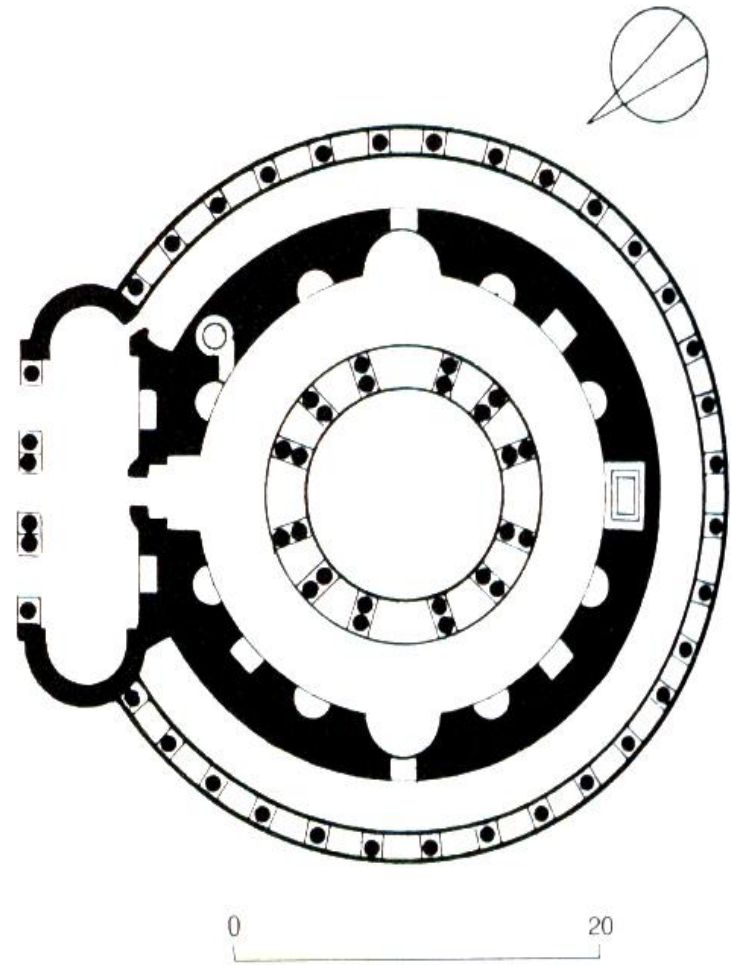

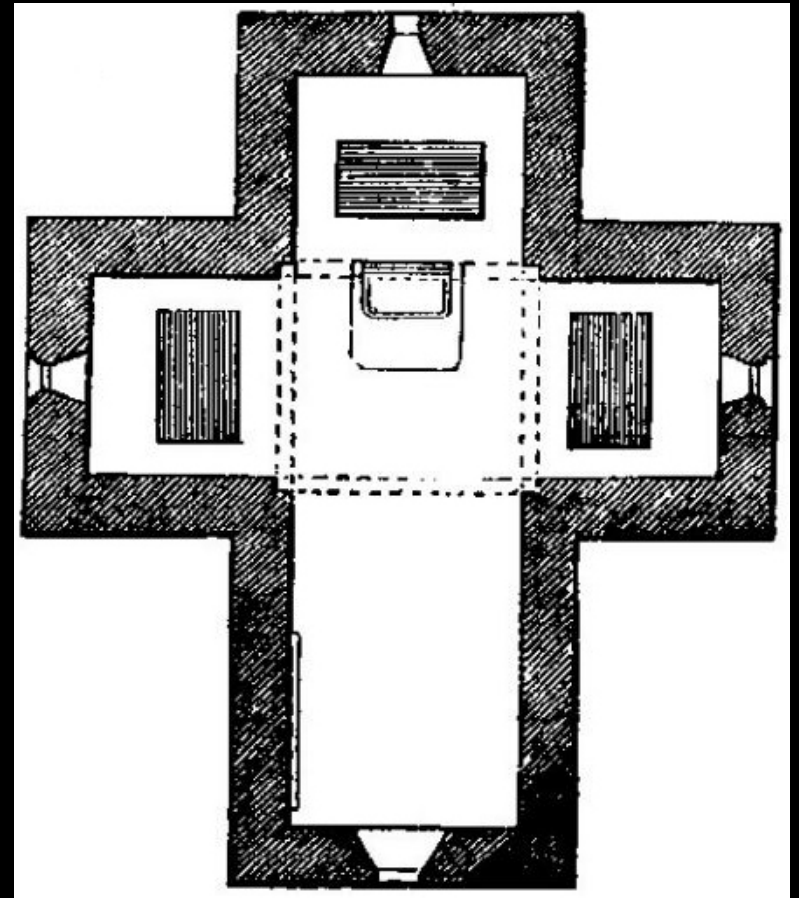

Mauzoleum Gallii Placydii, Rawenna,  
Włochy, ok. 425

- **Mauzoleum Galii Placydii**

- 424 r.
- dawniej było częścią kościoła św. Wawrzyńca
- forma grobowca i kościoła
- plan krzyża greckiego, jedno ramię nieco przedłużone
- na skrzyżowaniu naw – kopuła, nawy kryte kolebką
- z zewnątrz skromny wygląd; cegła, płaska artykulacja ścian; piękne, bogate wnętrze
- kopuła ukryta w podwyższonym murze (obudowana)
- zarówno sztuka chrześcijańska jak i schyłek sztuki antycznej

# Chrystus Dobry Pasterz, V w., mozaika w lunecie





## SAN APOLLINARE NUOVO

Był to pałacowy kościół króla Teodoryka, króla Gotów

Teodoryk był arianinem

Z czasów Teodoryka zachowały się mozaiki w najwyższej partii naw (figury proroków między oknami)

Mozaiki Teodoryka należą do sztuki wczesnochrześcijańskiej

Po 540 Rawenna zdobyta przez Bizancjum, rozpoczyna się okres bizantyjski

Wtedy usunięto przedstawienia Teodoryka jako arianina (tu, gdzie dzisiaj procesja męczenników i męczennic – kiedyś pochód Teodoryka i jego żony





Męczennice kroczą za 3 królami, wszyscy zacierają do Matki Boskiej z Dzieciątkiem







Chrystus Pantokrator

- **Kościół San Apollinare in Classe**

- ukończ. 549
- wpływy bizantyńskie
- 3-nawowa bazylika
- prezbiterium zamknięte wielobocznie, flankowane przez 2 pastoforia
- otwarta więźba dachowa
- proporcje greckie
- mozaika w apsydzie – Przemienienie na górze Tabor

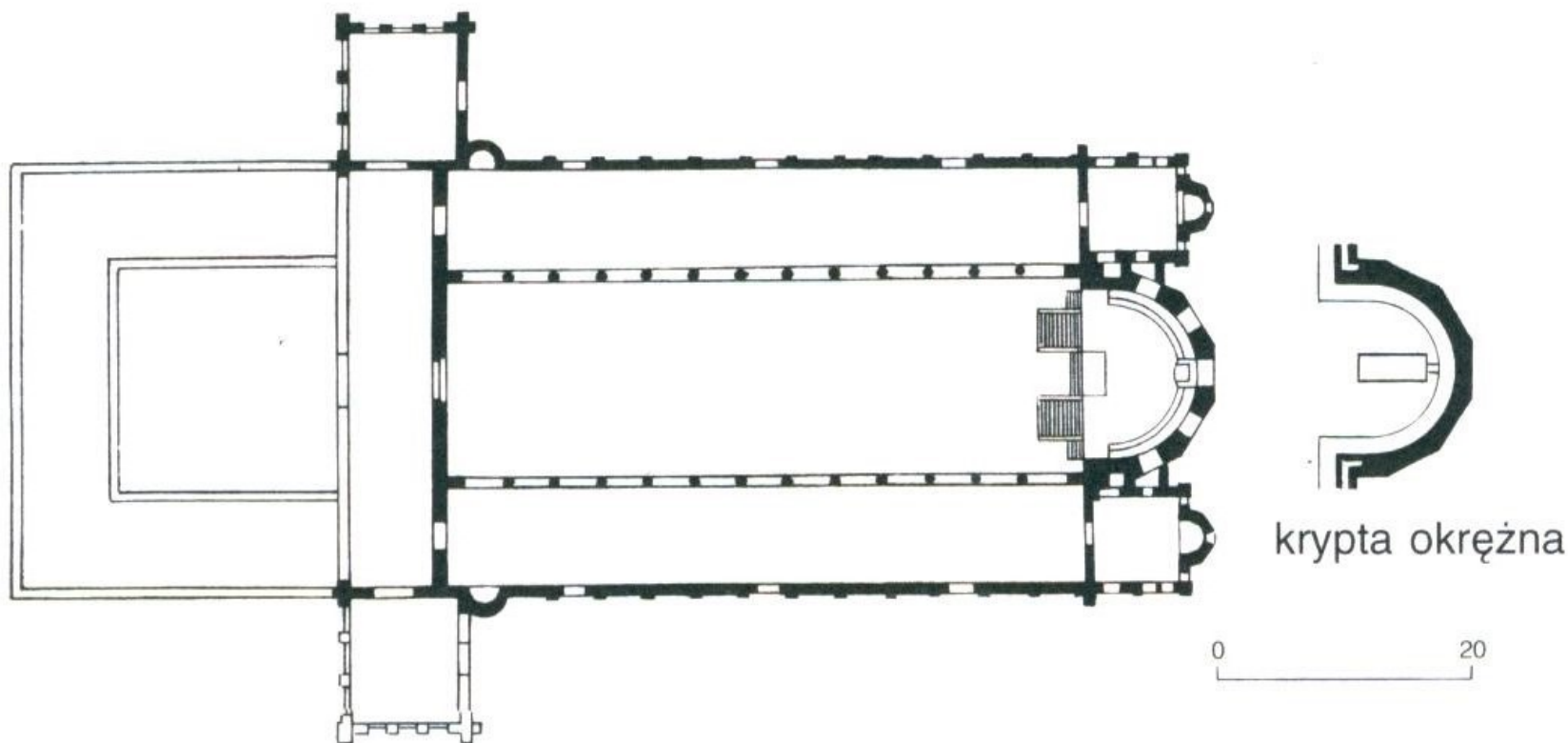



Mozaika na łuku także przedstawia owieczki, ale wychodzące z Jerozolimy i Betlejem. W szczycie łuku ukazano Chrystusa oraz symbole ewangelistów, a u dołu archaniołów z VII wieku: Michała i Gabriela.



Trzy owieczki uosabiają Piotra, Jana i Jakuba, uczestniczących w Przemienieniu Pańskim na górze Tabor. Powyżej spomiędzy chmur wychyla się ręka Boga, a po bokach stoją Mojżesz i Eliasz

12 owieczek to 12 apostołów

# Baptysterium arian w Rawennie, ok. 500 r.



# Baptysterium arian w Rawennie, ok. 500 r.



# BAPTYSTERIUM ORTODOKSÓW, połowa V w.ne

- **Baptysterium Ortodoksów**

- 400-450
- plan centralny, oktogonalny; ośmiobok z eksedrami
- zbudowane przy katedrze katolickiej
- surowa szata muru ceglanego; bogate wnętrze
- pośrodku ośmioboczna piscine - basen
- wnętrze podzielone na 3 strefy:
  - dół – 8 arkad z bogatą dekoracją
  - środek – strefa okienna – każda część składała się z 3 arkad ze stiukiem, większa środkowa arkada obejmująca okno; w płytkich aediculach postacie proroków w małych arkadach
  - kopuła – mozaika – część centralna – **Chrzest Chrystusa w Jordanie**, z ukazaniem personifikacji boga-rzeki; dookoła pas z przedstawieniem 12 apostołów w białych tunikach, kroczących w stronę głównego przedstawienia; niżej symboliczna kompozycja z 4 tronów (Etimasii) i 4 ołtarzy ustawionych na zmianę (na ołtarzach otwarte księgi 4 ewangelii)

# BAPTYSTERIUM ORTODOKSÓW, połowa V w.ne

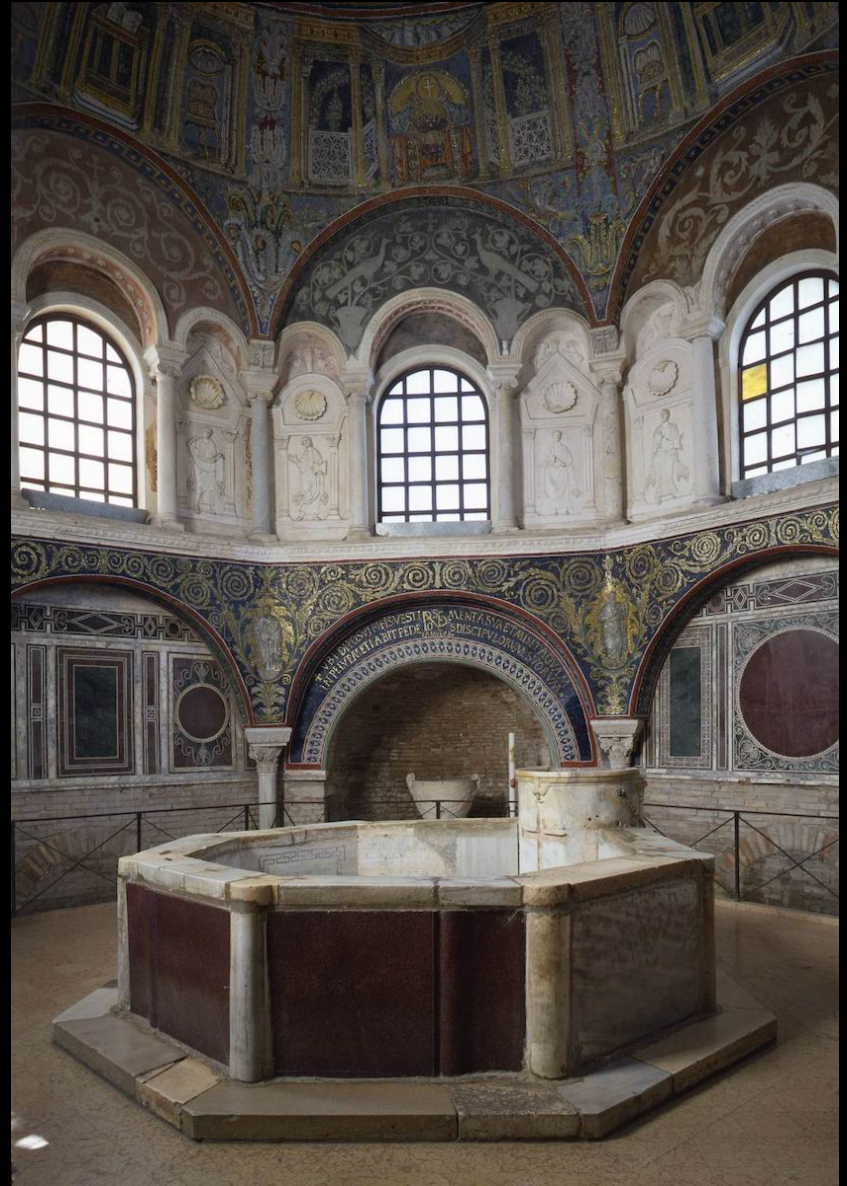





Kopuła:  
W wyższym kręgu 12  
apostołów  
ofiarowuje  
Swe męczeńskie  
korony  
Chrystusowi, który  
zjawia się w scenie  
chrztu w Jordanie  
(pod nim na  
posadzce basen  
chrzcielny)

# Bizancjum

Hagia Sophia– kościół w Stambule (dawny Konstantynopol). Nazwa kościoła znaczy dosłownie "Boża Mądrość" i odnosi się do jednego z atrybutów Boga.

- Lata budowy: 532-537
- Fundator: Justynian Wielki
- Architekci: Anthemios z Tralle, Izydor z Miletu (Grecy)
- Plan: prostokąta, trzy nawy, narteks, kopuła nad nawą główną, dwie półkopuły, półkolistą absydą od wschodu, połączenie planu centralnego z podłużnym, eksedry
- Bryła: zwarta, podporządkowana kopule, addytywna, spiętrzenie bryły, centralizacja, struktura bazyliki, minarety, kopuła na pendentywach, bryła skromna, surowa z zewnątrz, liczne okna, monumentalność
- Wnętrze: sklepienia krzyżowe, mozaiki, eksedry, empory, medaliony



Antemios z Trales oraz Izydor z Miletu, Hagia Sophia (kościół Mądrości Bożej)

Konstantynopol, (Istambuł), Turcja, 532-537

Fundator: cesarz Justynian I Wielki

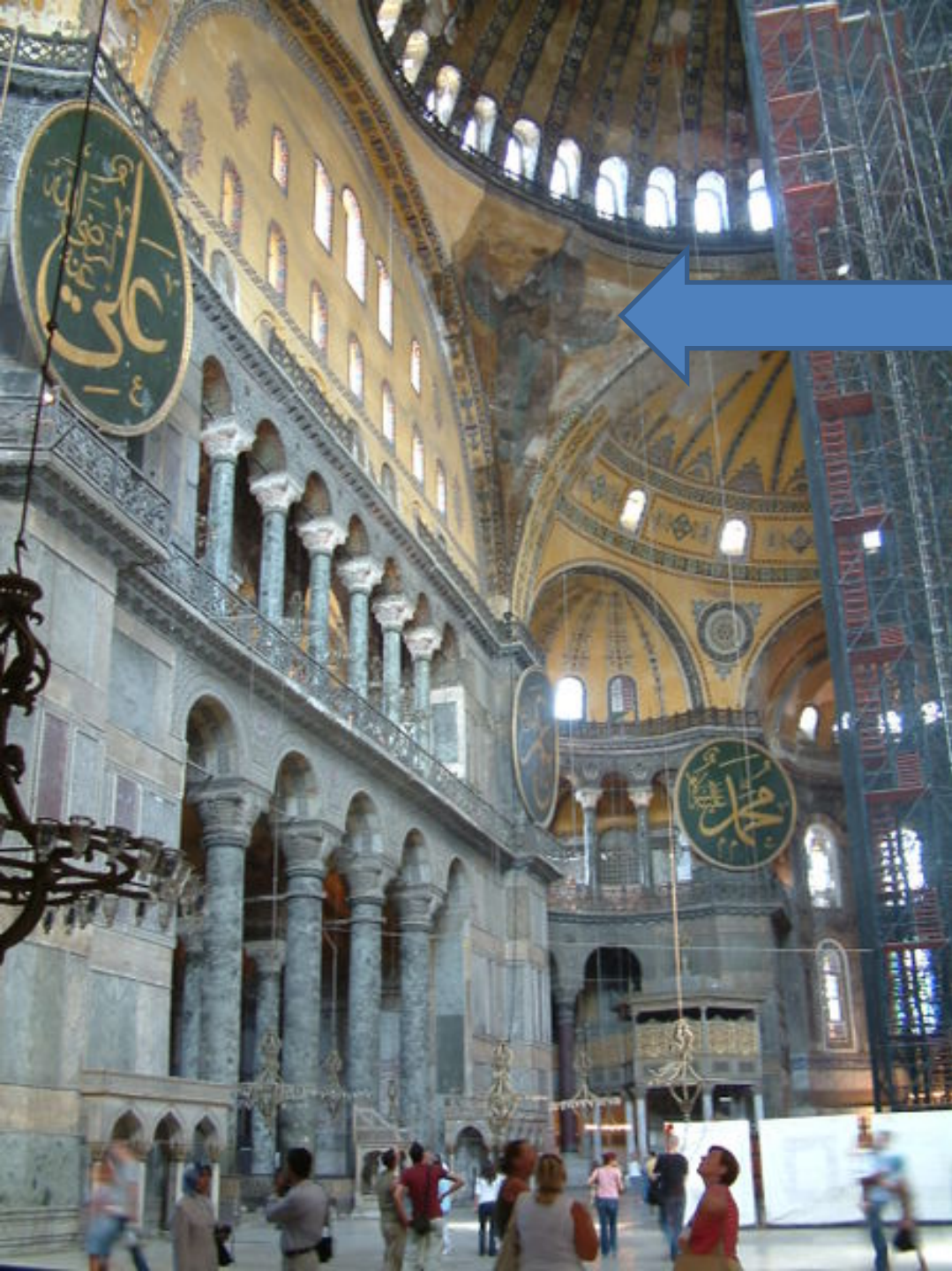

PENDENTYWA



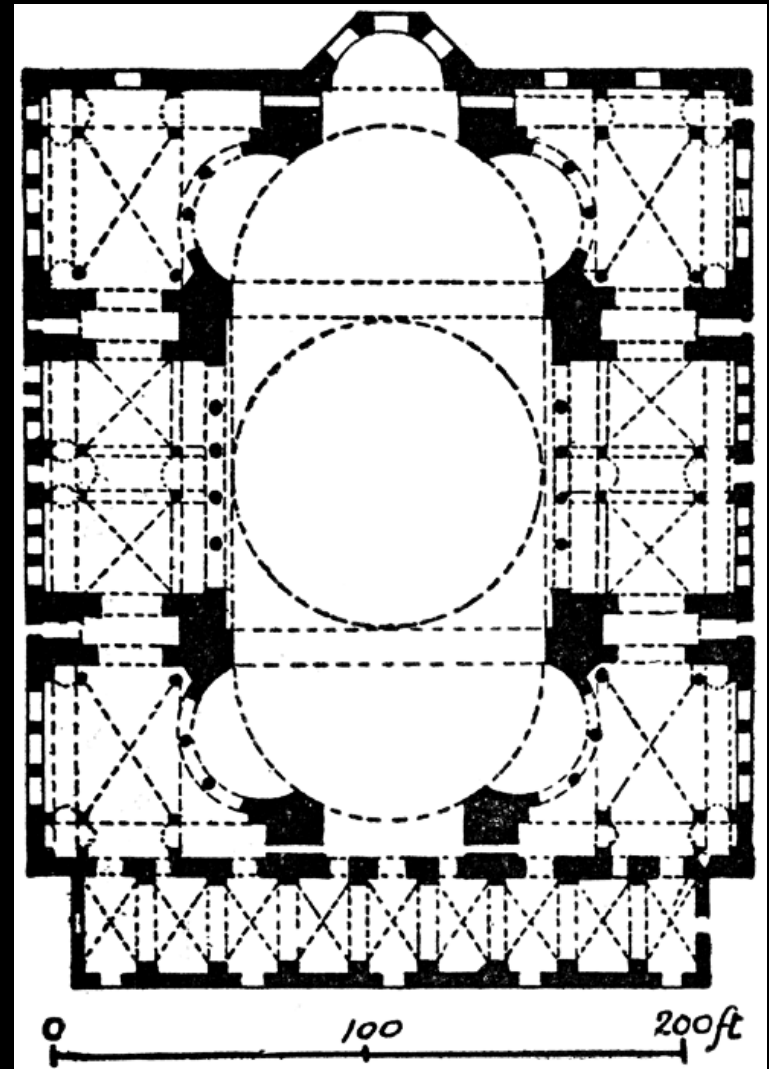
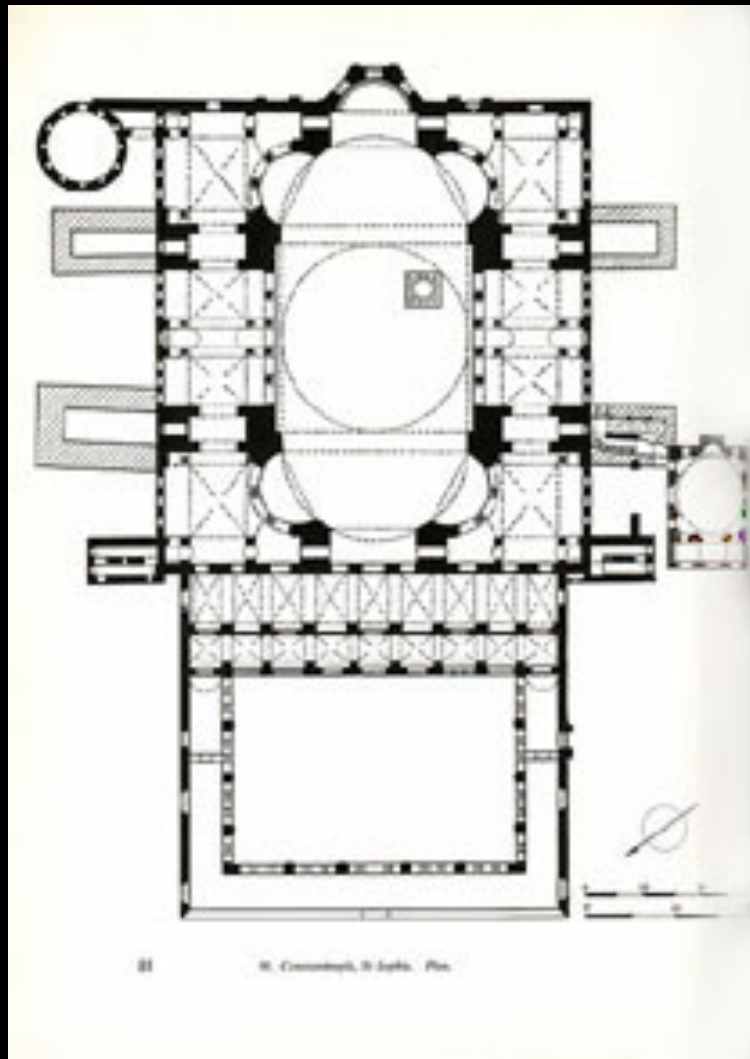

Antemios z Trales oraz Izydor z Miletu, Hagia Sophia (kościół Mądrości Bożej)

Konstantynopol, (Istambuł), Turcja, 532-537

Fundator: cesarz Justynian I Wielki

Hagia Sophia, mozaika z monogramaem Matka Boga; od lewej: Justynian I Wielki z modelem Hagii Sophii, po prawej – Konstantyn I Wielki z modelem Konstantynopola



# Hagia Sophia, Matka Boska z Dzieciątkiem w głównej absydzie





# Hagia Sophia - empory



# Empora

- element architektoniczny występujący najczęściej w kościele w postaci odrębnej kondygnacji o charakterze antresoli, usytuowanej nad kruchtą lub nadwieszanej nad głównym wejściem do świątyni.
- Empora jest galerią wspartą na kolumnach lub filarach, otwartą do wnętrza kościoła. Umieszczona nad nawami bocznymi tworzy najczęściej osobne pomieszczenie dla zakonników. Umieszczona nad kruchtą lub pomiędzy nawą a prezbiterium – przeznaczona na ogół dla śpiewaków i instrumentów muzycznych (najczęściej są to organy). Empora może okalać też cały kościół. Przestrzeń pod emporą nazywa się podchórzem.

Bazylika św. Marka, Wenecja, XI  
w.;

I kościół – 832, fundator: Angelo  
Participazio

II kościół – 1063, w stylu  
bizantyjskim, na planie krzyża  
greckiego z pięcioma kopułami  
rozmieszczonymi nad nawami w  
ramionach krzyża i nad polem w  
przecięciu się naw. Konstrukcja  
czasz przypomina rozwiązania  
architektury islamu; kościół zdobi  
szeroka (52,0 m) fasada z pięcioma  
portalami zwieńczonymi  
półkolistymi tympanonami  
ozdobionymi barwnymi  
mozaikami.

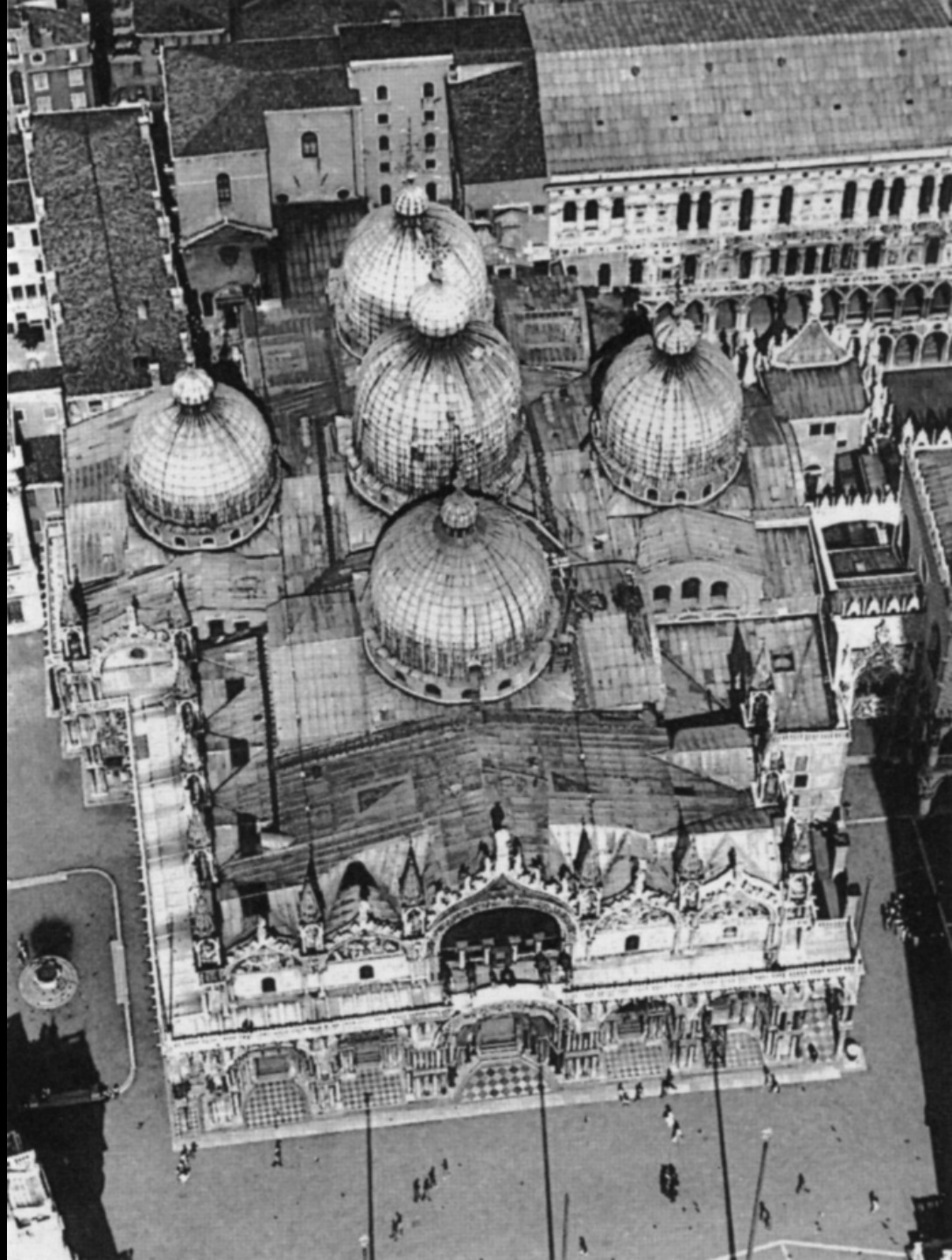



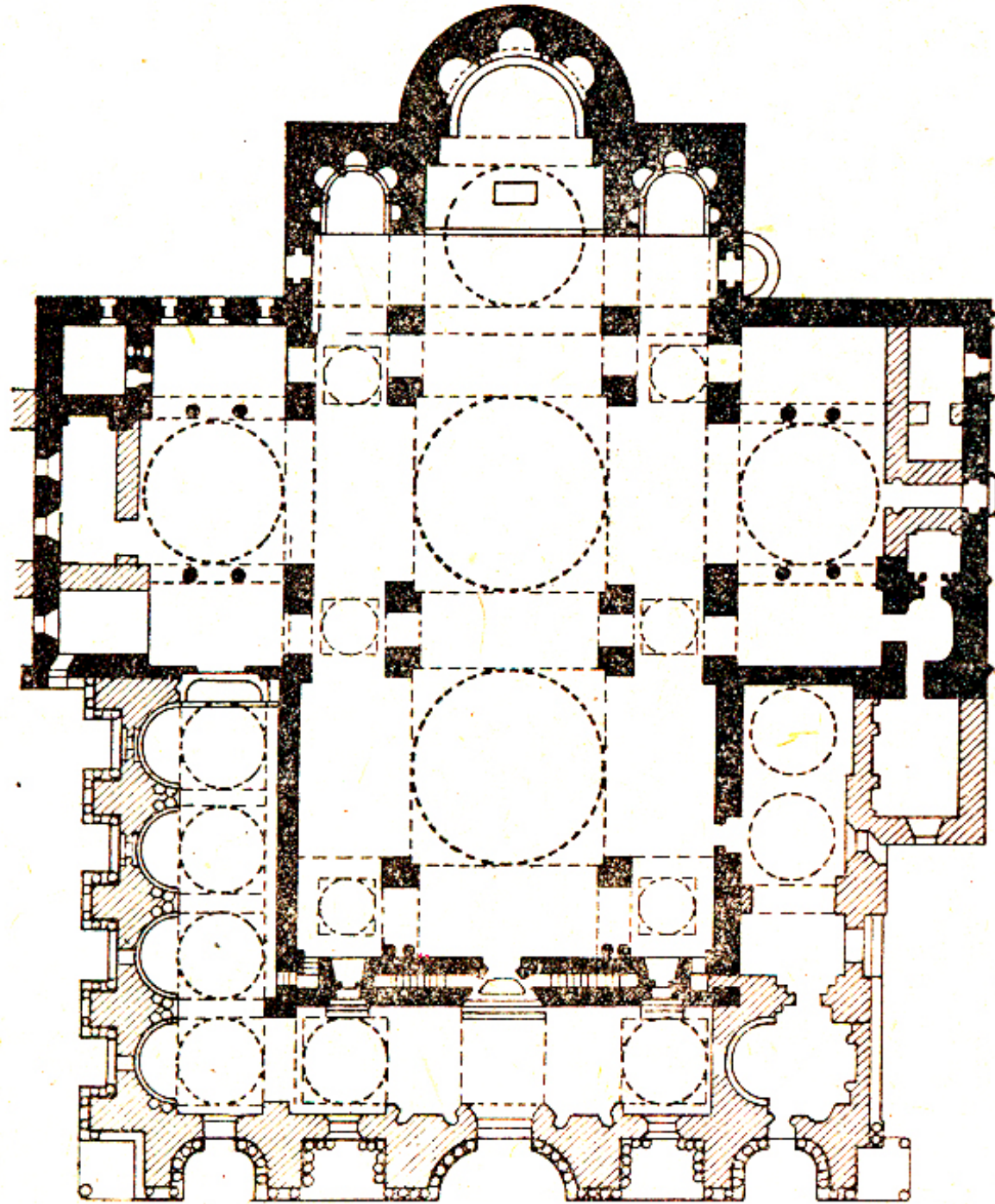

plan

**Kościół San Vitale jest jednym zabytków Rawenny i jednym z ważniejszych przykładów sztuki bizantyjskiej w Europie zachodniej.**



- **San Vitale w Rawennie**

- jedyna budowla poza Konstantynopolem, która w pełni realizuje założenia Justyniańskie
- nawiązanie do kościoła Sergiusza i Bachusa w Konstantynopolu
- ukończenie budynku 546; 546-48 – mozaiki
- plan centralny, oktogonalny; wewnątrz otoczone wieńcem eksedr („płynąca przestrzeń”); na osi prezbiterium poprzedzone prostokątnym przęsłem, zakończone apsydą, flankowane okrągłymi pomieszczeniami z prostokątnymi aneksami
- ceglana elewacja;
- kopuła, od zewnątrz ukryta
- eksedry dwukondygnacyjne – z emporami

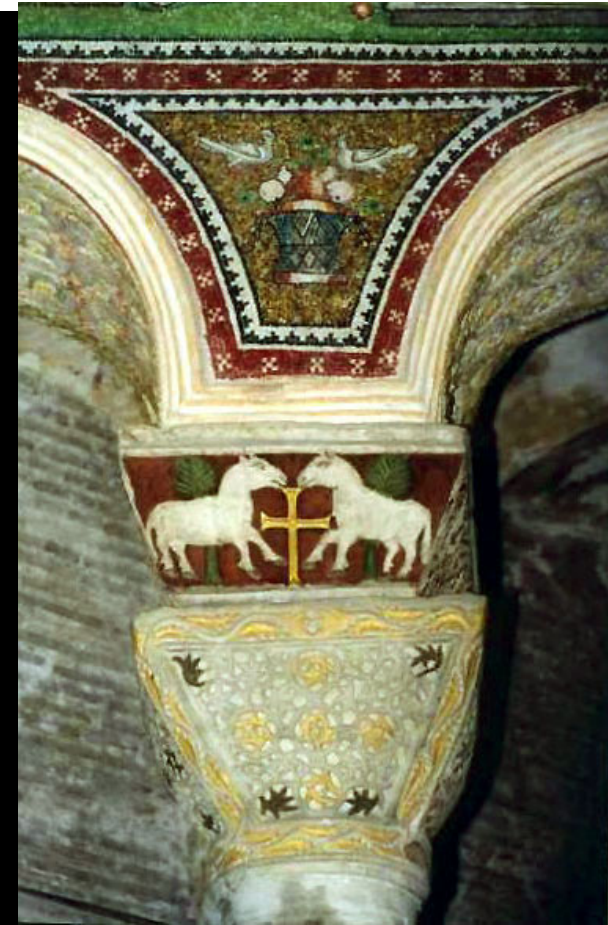

Bizantyjski  
kościół San  
Vitale, VI w.  
Ravenna

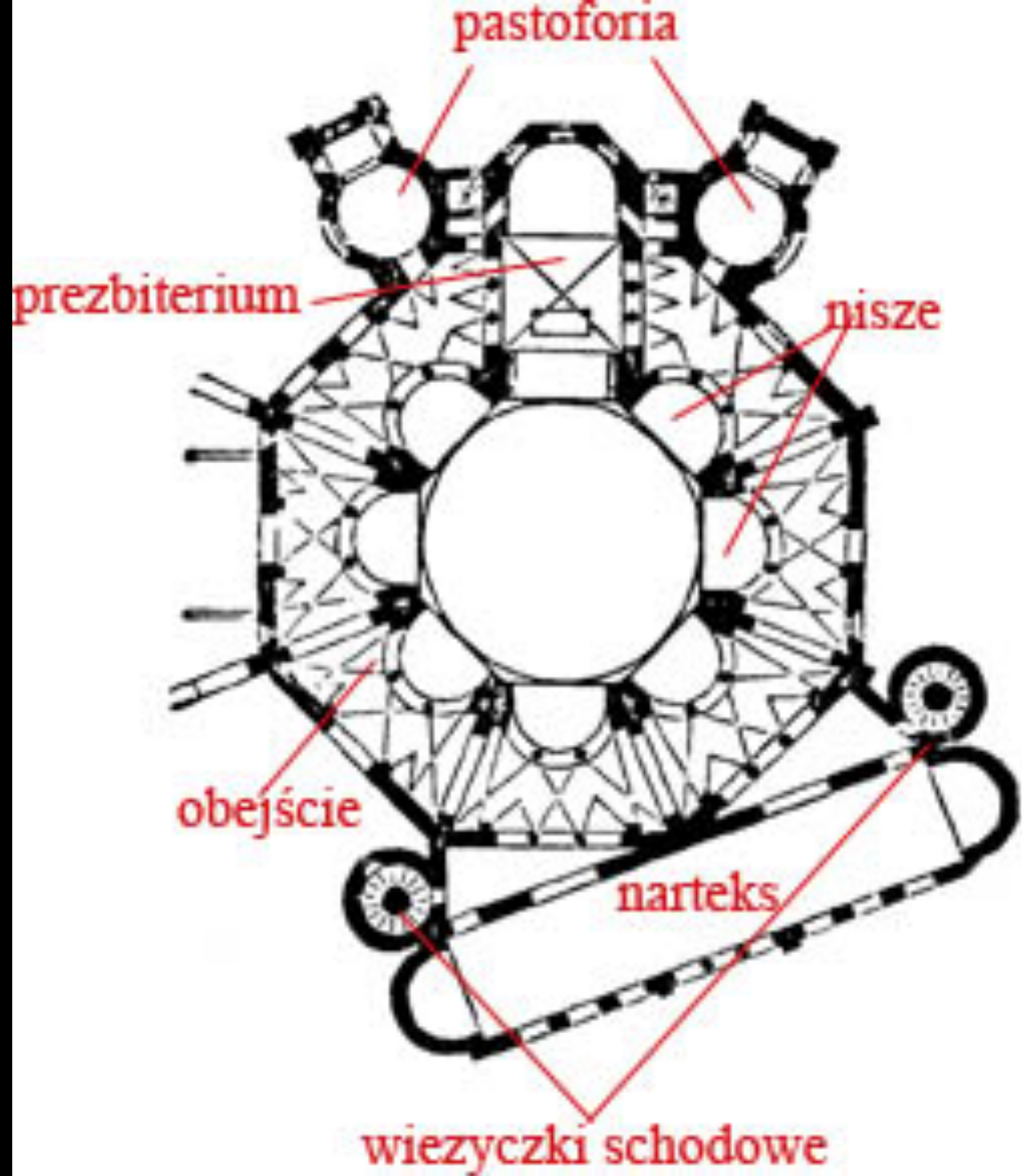



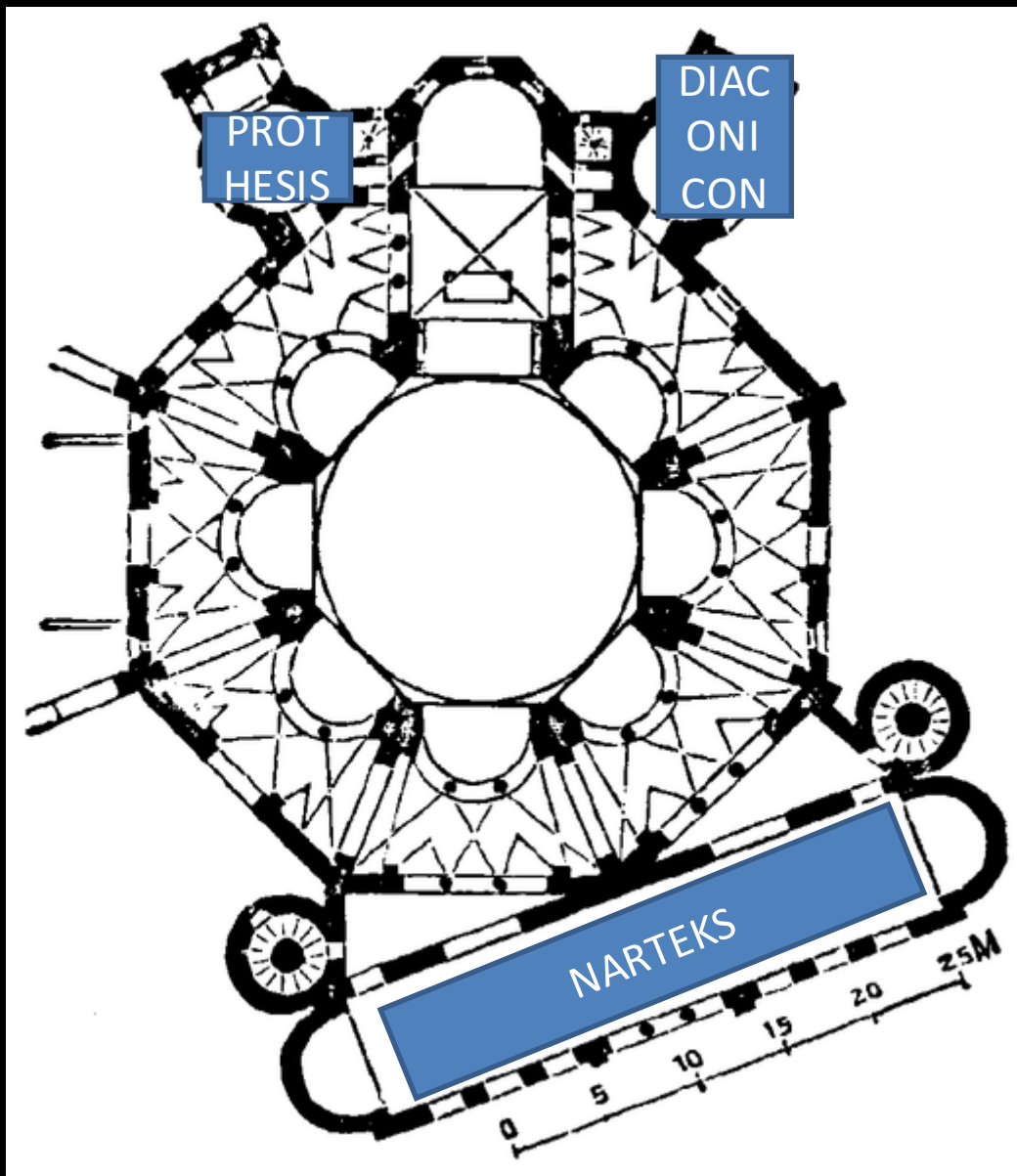

Kościół został wzniesiony na planie ośmioboku z niszami, otaczanego przez również ośmioboczne obejście z emporami i wydzielonym prezbiterium, do którego przylegają dwie kaplice: *prothesis* i *diaconicon*, typowe dla świątyń bizantyjskich. Narteks dostawiony jest ukośnie do budowli, flankują go dwie wieżyczki ze schodami.

**Prothesis** - przeznaczone było na przechowywanie darów składanych na rzecz parafii.

**Diaconicon**- do przechowywania szat księży, służył także jako przebieralnia.



Na ścianach apsydy znajdują się dwie słynne mozaiki, ukończone w roku 548, które przedstawiają cesarza Justyniana, ubranego w purpurowy płaszcz ze złotą aureolą, stojącego w otoczeniu biskupa Maksymiana i gwardii.

**Justynian z misą  
na chleb**

**gwardziści**

**Belizariusz**

**Jan z  
Kapadocji?**

**dygnitarze  
kościelni**

**Monogram  
Chrystusa**

**Maksymian**

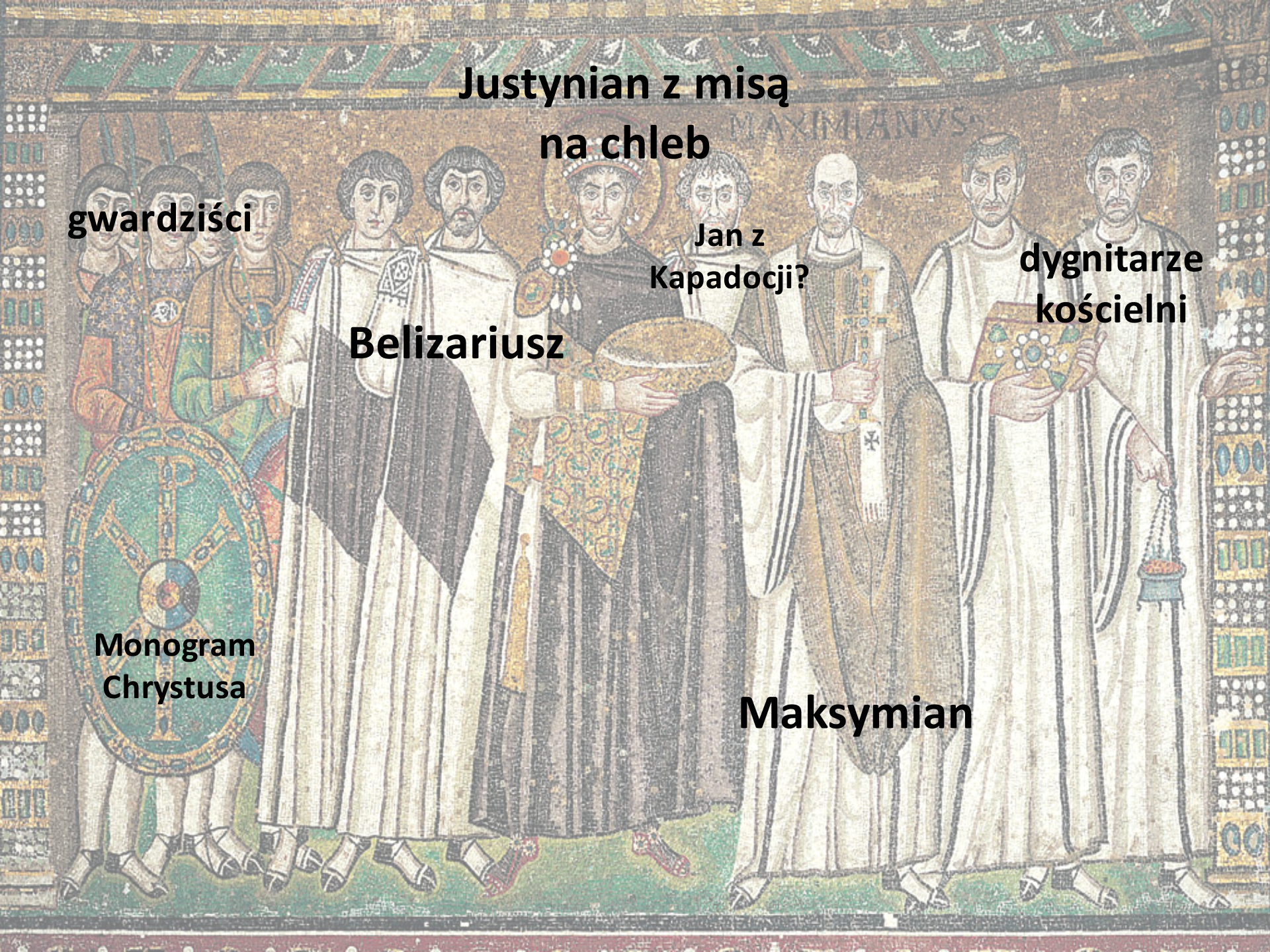



Po drugiej stronie znajduje się cesarzowa Teodora w bogatym stroju, otoczona służbą



SANTISSIMA

ECCLIAE

M

# Cerkiew Wasyla Błogostawionego, Moskwa

Zbudowana w latach 1555-1561 przez cara Iwana Groźnego miała upamiętniać zwycięstwo w wojnie z kazańskimi Tatarami i zdobycie ich stolicy – miasta Kazań. Za jego autora uważa się pskowskiego mistrza Postnika Jakowlewa, zwanego Barmą.

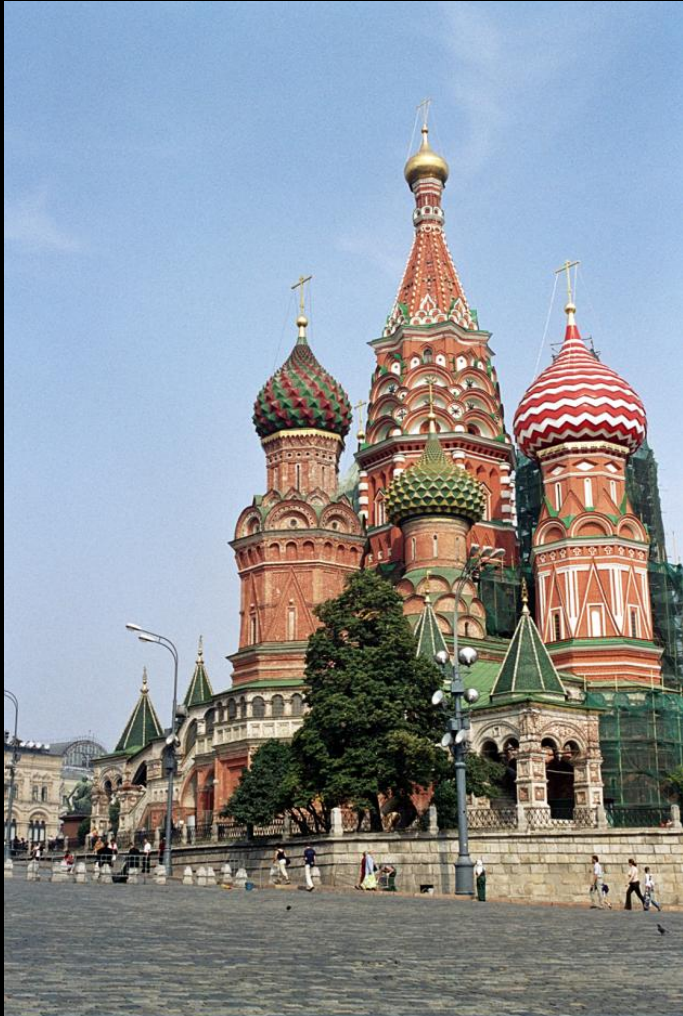

# Cerkiew Wasyla Błogostawionego, Moskwa

Pierwotnie w skład soboru wchodziło osiem cerkwi z kolorowymi kopułami w kształcie cebul wybudowanych na wspólnym fundamencie. W 1588 roku car Fiodor Iwanowicz dodał dziewiątą kaplicę po wschodniej stronie cerkwi ponad grobem Wasyla.

Wydaje się, że kopuły są ułożone chaotycznie i nie ma tutaj żadnej symetrii, nic bardziej mylnego. Istnieje osiem cerkwi symbolizujących osiem dni walk pod Kazaniem, cztery duże ośmioboczne, cztery małe kwadratowe, wszystkie osiem otaczają wysoką wieżę zwieńczoną małą złotą kopułą. Wspomniana wcześniej dziewiąta cerkiew dodana w 1588 roku po wschodniej stronie przerywa nieco symetrię. Jest ona łatwo dostrzegalna z zewnątrz przez jej zielono-złotą

kopułę wysadzaną złotymi piramidami.

Wnętrze cerkwi tworzy labirynt krętych przejść pomiędzy kaplicami i poziomami, przejść przez wąskie schody i niskie łuki. Ściany są pomalowane we wzory kwiatowe i geometryczne.

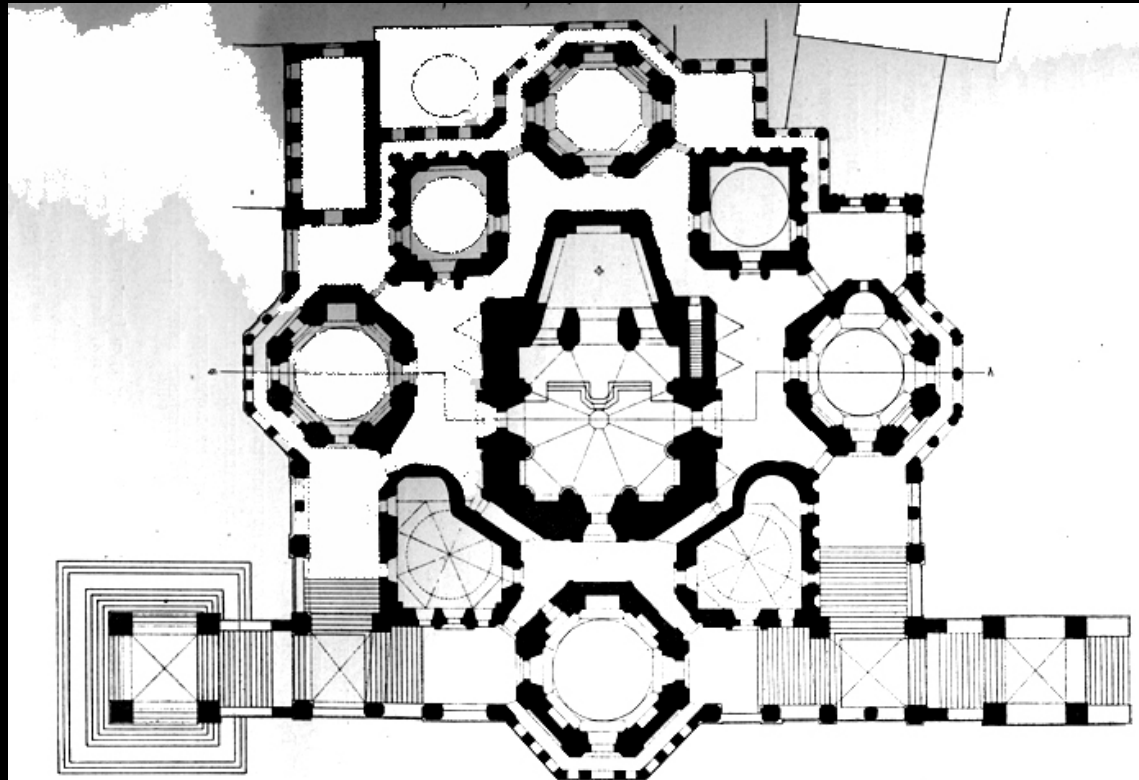

# Sobór Mądrości Bożej, Kijów, XI wiek, styl bizantyjski





# Sobór Mądrości Bożej, Kijów

